



FERRI srl - Via C.Govoni, 30 - 44030 Tamara (FE) Italy
Tel. +39-0532.866866 - Fax +39-0532.866851
<http://www.ferrisrl.it>
e-mail: ferrisrl@ferrisrl.it

TXV

DECESPUGLIATRICI IDRAULICHE
HYDRAULIC FLAIL-HEDGER MOWERS
HYDRAULISCHER BOSCHUNGMAHER
DEBROUSSAILLEUSES HYDRAULIQUES
DESBROZADORA

CATALOGO DELLE PARTI DI RICAMBIO
SPARE PARTS CATALOGUE
ERSATZTEILKATALOG
CATALOGUE DE PIECES DETACHEES
CATALOGO DEL LAS PIEZAS DE RECAMBIO

TXV50	Serien. Serial no. Seriennr. N. série Nùm. serie	06
--------------	--------------------------------------------------------------	-----------

TXV60	Serien. Serial no. Seriennr. N. série Nùm. serie	06
--------------	--------------------------------------------------------------	-----------

TXV50T	Serien. Serial no. Seriennr. N. série Nùm. serie	06
---------------	--------------------------------------------------------------	-----------

TXV60T	Serien. Serial no. Seriennr. N. série Nùm. serie	06
---------------	--------------------------------------------------------------	-----------

**INDICE DELLE TAVOLE - INDEX OF PIECES - TABELLENINHALTSVIERZEICHNIS
INDEX DES PANNEAUX - INDICE DE LAS TABLAS**

TXV50 - 06	TXV60 - 06	TXV50T - 06	TXV60T - 06
A004	<i>Telaio · Frame · Rahmen · Chassis · Bastidor</i>		
B004	<i>Bracci · Arms · Arme · Bras · Brazos</i>		
C018	<i>Impianto idraulico alimentazione · Feeding hydraulic system · Hydraulikanlage der versorgung · Installation hydraulique d'alimentation · Equipo hidraulico alimentacion</i>		
C019	<i>Comandi idraulici · Distributors · Steervergerate · Distributeurs · Distribuidores</i>		
C020	<i>Comandi idraulici · Distributors · Steervergerate · Distributeurs · Distribuidores</i>		
C021	<i>Impianto idraulico servizi · Hydraulic installation to attachments · Hydraulikanlange fur ausrustungen · Installation hydraulique aux outils · Instalacion hidraulica equipos</i>		
D010	<i>Martinetto · Jack · Zylinder · Vérin · Gato</i>		
D011	<i>Martinetto · Jack · Zylinder · Vérin · Gato</i>		
D012	<i>Martinetto · Jack · Zylinder · Vérin · Gato</i>		
D013	<i>Martinetto · Jack · Zylinder · Vérin · Gato</i>		
D014	<i>Martinetto · Jack · Zylinder · Vérin · Gato</i>		
G003	<i>Moltiplicatore · Gear box · Getriebe · Multiplicateur · Multiplicador</i>		
G004	<i>Moltiplicatore · Gear box · Getriebe · Multiplicateur · Multiplicador</i>		
H003	<i>Impianto elettrico · Electric system · Elektrische anlage · Installation electriques · Instalacion electricos</i>		
J001	<i>Supporto · Bracket · Halterung · Support · Soporte</i>		
M007	<i>Scambiatore di calore · Heat exchanger · Warmeaustauscher · Echangeur de chaleur · Intercambiador de calor</i>		

INDICE FIGURATIVO - PICTURE INDEX - ABBILDUNGSVERZEICHNIS
INDEX FIGURATIF - INDICE FIGURATIVO

TXV50 - 06

TXV60 - 06

TXV50T - 06

TXV60T - 06

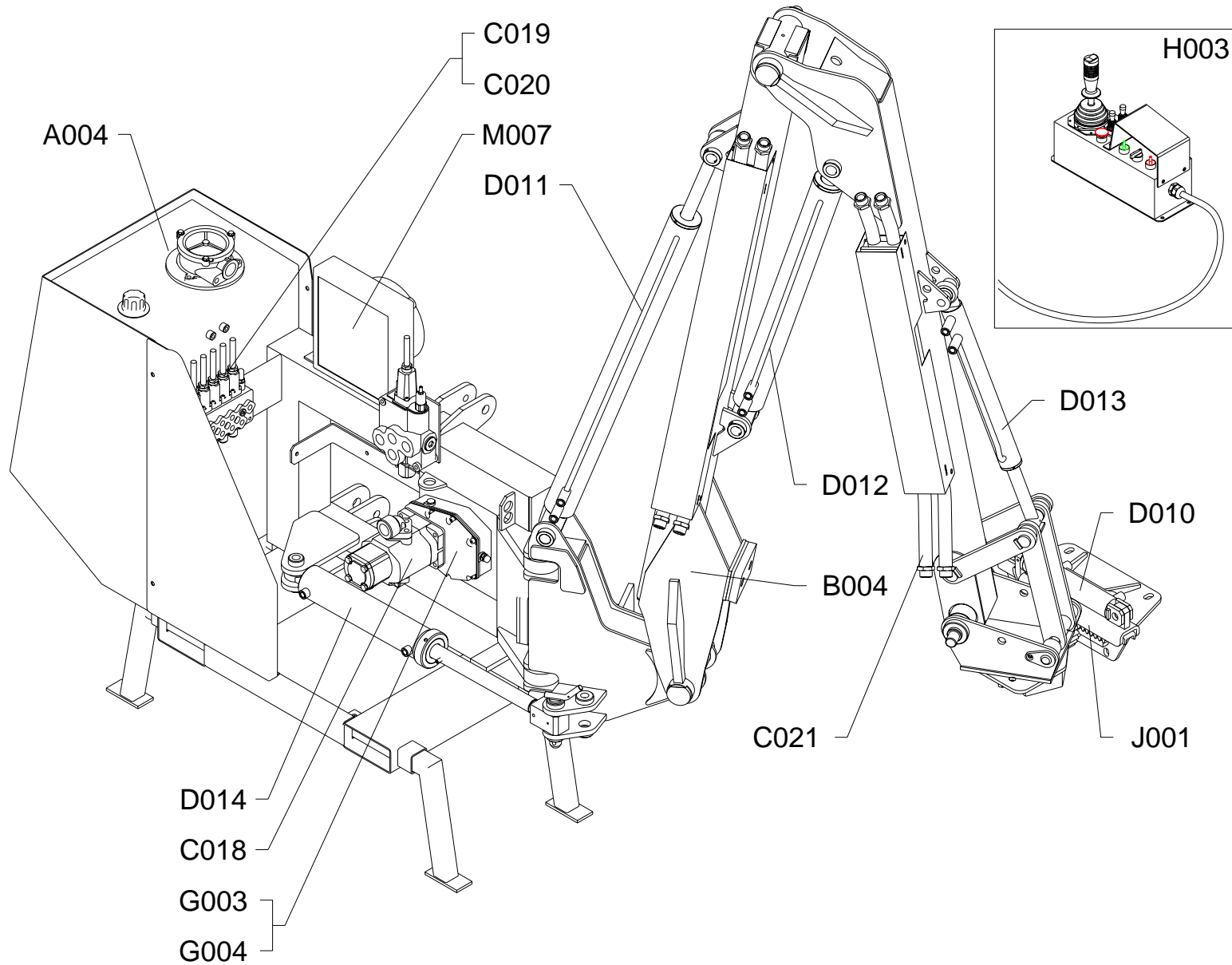

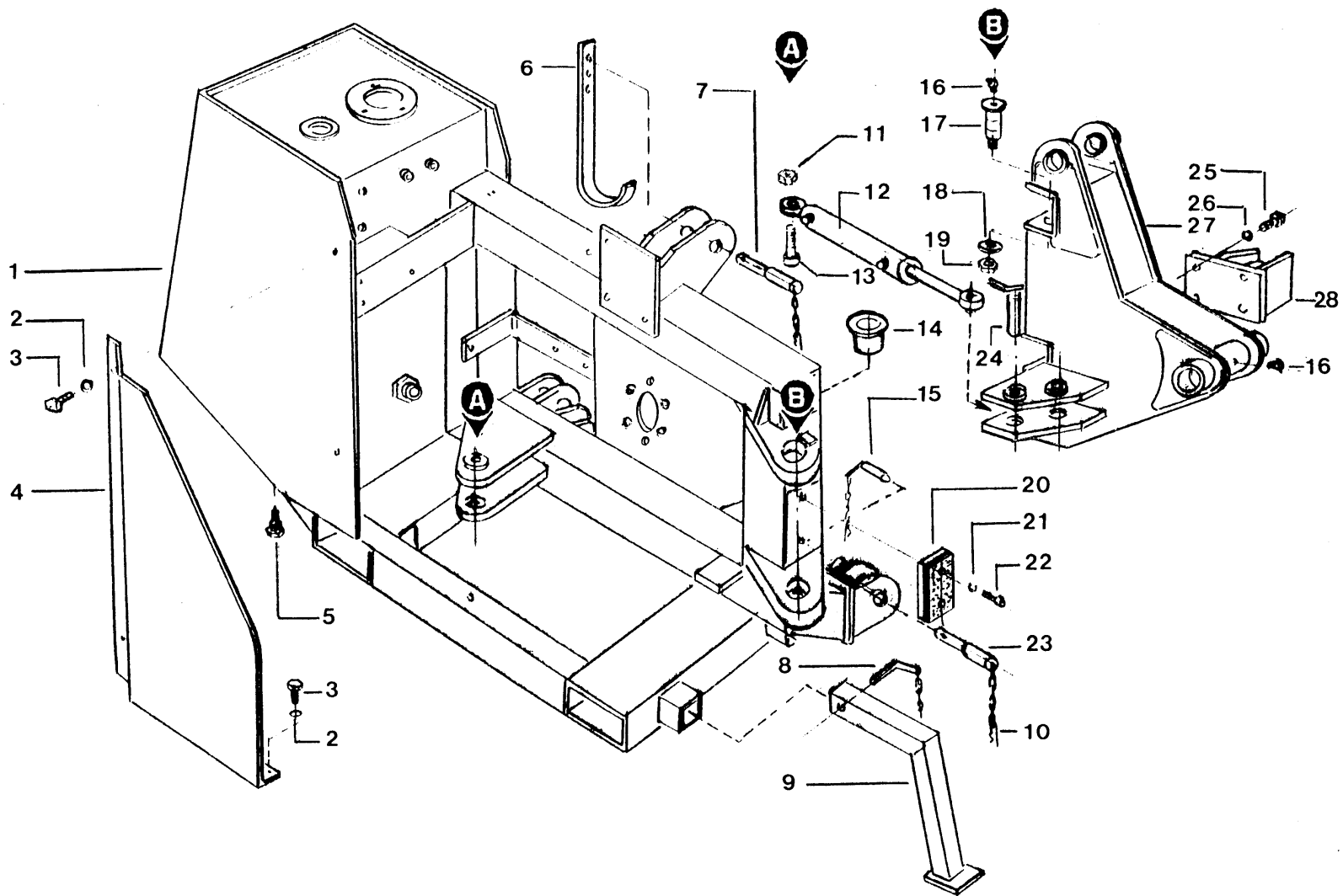

RIF	CODE	Qty				Denominazione-Denomination-Bezeichnung-Denomination-Denominacion
		TXV50 [06]	TXV60 [06]	TXV50T [06]	TXV60T [06]	
1	TXV5010100	1	1	1	1	Telaio · Frame · Rahmen · Chassis · Bastidor
2	0349002Z	3	3	3	3	Rondella · Washer · Scheibe · Rondelle · Arandela
3	0342005Z	3	3	3	3	Vite · Bolt · Schraube · Vis · Tornillo
4	TXV5170400	1	1	1	1	Protezione · Guard · Schutz · Protection · Proteccion
5	0418033	1	1	1	1	Tappo · Cap · Stopfen · Buchon · Tapon
6	F27070400	1	1	1	1	Supporto · Bracket · Halterung · Support · Soporte
7	F16110400	1	1	1	1	Spina · Pin · Stift · Goupille · Pasador hendido
8	10018	4	4	4	4	Perno · Pin · Zapfen · Goujon · Perno
9	TK5040200	4	4	4	4	Piede · Pad · Fuss · Pied · Pie
10	0340020	5	5	5	5	Copiglia · Split pin · Splint · Goupille · Pasador
11	0310006	1	1	1	1	Dado · Nut · Mutter · Erou · Tuerca
12	2792000	1	1	1	1	Martinetto · Jack · Zylinder · Vérin · Gato
13	0378015	1	1	1	1	Vite · Bolt · Schraube · Vis · Tornillo
14	1001022	2	2	2	2	Boccola · Bushing · Buchse · Bague · Casquillo
15	TX5110200	2	2	2	2	Perno · Pin · Zapfen · Goujon · Perno
16	0339004	3	3	3	3	Ingrassatore · Grease nipple · Schmiernippel · Graisseur · Engrasador
17	TS6110700	2	2	2	2	Perno · Pin · Zapfen · Goujon · Perno
18	TD46150100	2	2	2	2	Rondella · Washer · Scheibe · Rondelle · Arandela
19	0310006	2	2	2	2	Dado · Nut · Mutter · Erou · Tuerca
20	2301007	1	1	1	1	Tampone · Pad · Stopfen · Tampon · Tapon
21	0321002Z	2	2	2	2	Rondella · Washer · Scheibe · Rondelle · Arandela
22	0347007Z	2	2	2	2	Vite · Bolt · Schraube · Vis · Tornillo
23	F16110400	2	2	2	2	Spina · Pin · Stift · Goupille · Pasador hendido
24	F46111600	1	1	1	1	Perno · Pin · Zapfen · Goujon · Perno
25	0304008Z	4	4	4	4	Vite · Bolt · Schraube · Vis · Tornillo
26	0322006Z	4	4	4	4	Rondella · Washer · Scheibe · Rondelle · Arandela
27	TX5070200	1	1	1	1	Supporto · Bracket · Halterung · Support · Soporte
28	TS6150500	1	1	1	1	Fermo · Locking · Verschluss · Arret de securite · Parada

I GB D F E

Telaio · Frame · Rahmen · Chassis · Bastidor

FERRI

A004

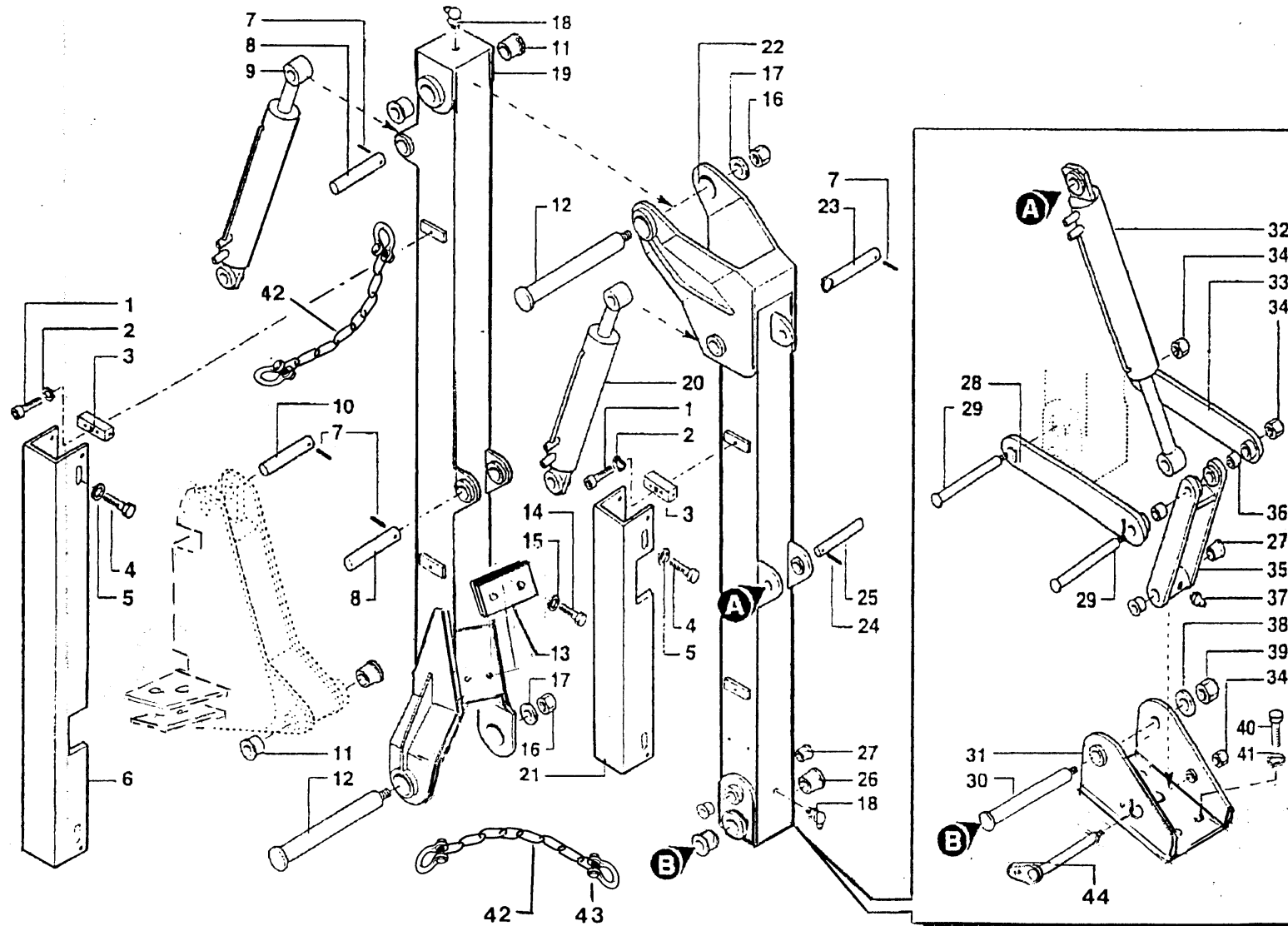

RIF	CODE	Qnt				Denominazione-Denomination-Bezeichnung-Denomination-Denominacion
		TXV50 [06]	TXV60 [06]	TXV50T [06]	TXV60T [06]	
						I GB D F E
1	0317015Z	4	5	4	5	Vite · Bolt · Schraube · Vis · Tornillo
2	0322002Z	4	5	4	5	Rondella · Washer · Scheibe · Rondelle · Arandela
3	TSN50290100	4	5	4	5	Staffa · Clamp · Pratzte · Etrier · Brida
4	0365003Z	8	10	8	10	Vite · Bolt · Schraube · Vis · Tornillo
5	0349006Z	8	10	8	10	Rondella · Washer · Scheibe · Rondelle · Arandela
6	TXV5170100	1		1		Protezione · Guard · Schutz · Protection · Proteccion
6	TXV6170100		1		1	Protezione · Guard · Schutz · Protection · Proteccion
7	0329014	4	4	4	4	Spina · Pin · Stift · Goupille · Pasador hendido
8	TP18110400	2	2	2	2	Perno · Pin · Zapfen · Goujon · Perno
9	27102000	1	1	1	1	Martinetto · Jack · Zylinder · Vérin · Gato
10	TX5110200	1	1	1	1	Perno · Pin · Zapfen · Goujon · Perno
11	1001017	4	4	4	4	Boccola · Bushing · Buchse · Bague · Casquillo
12	TP48110100	2	2	2	2	Perno · Pin · Zapfen · Goujon · Perno
13	2301007	1	1	1	1	Tampone · Pad · Stopfen · Tampon · Tapon
14	0347007Z	2	2	2	2	Vite · Bolt · Schraube · Vis · Tornillo
15	0321002Z	2	2	2	2	Rondella · Washer · Scheibe · Rondelle · Arandela
16	0310018	2	2	2	2	Dado · Nut · Mutter · Ecrou · Tuerca
17	TK8150100	2	2	2	2	Rondella · Washer · Scheibe · Rondelle · Arandela
18	0339004	3	3	3	3	Ingrassatore · Grease nipple · Schmiernippel · Graisseur · Engrasador
19	TXV5210100	1		1		Braccio · Arm · Arm · Bras · Brazo
19	TXV6210100		1		1	Braccio · Arm · Arm · Bras · Brazo
20	27103000	1	1	1	1	Martinetto · Jack · Zylinder · Vérin · Gato
21	TXV5170200	1		1		Protezione · Guard · Schutz · Protection · Proteccion
21	TXV6170200		1		1	Protezione · Guard · Schutz · Protection · Proteccion
22	TXV5210200	1		1		Braccio · Arm · Arm · Bras · Brazo
22	TXV6210200		1		1	Braccio · Arm · Arm · Bras · Brazo
23	TX5110200	1	1	1	1	Perno · Pin · Zapfen · Goujon · Perno
24	0326014	1	1	1	1	Spina · Pin · Stift · Goupille · Pasador hendido
25	TP48110600	1	1	1	1	Perno · Pin · Zapfen · Goujon · Perno
26	1001017	2	2	2	2	Boccola · Bushing · Buchse · Bague · Casquillo
27	1004001	4	4	4	4	Boccola · Bushing · Buchse · Bague · Casquillo
28	TXV5200200	1	1	1	1	Leva · Lever · Hebel · Levier · Palanca
29	TP48110300	2	2	2	2	Perno · Pin · Zapfen · Goujon · Perno
30	TSN50110100	1	1	1	1	Perno · Pin · Zapfen · Goujon · Perno
31	TXV5070100	1	1	1	1	Supporto · Bracket · Halterung · Support · Soporte

Bracci · Arms · Arme · Bras · Brazos

FERRI

B004

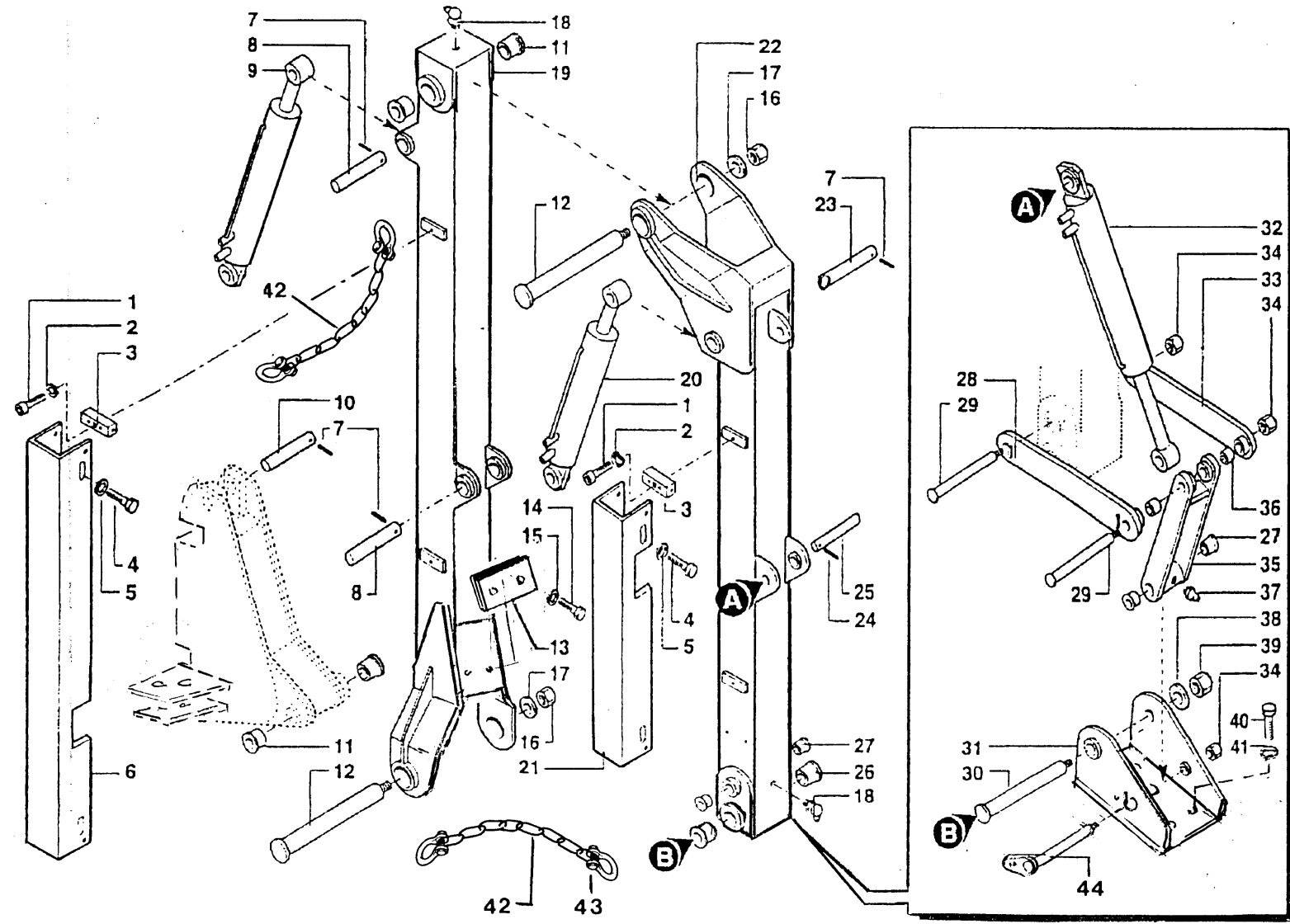

RIF	CODE	Qnt				Denominazione-Denomination-Bezeichnung-Denomination-Denominacion
		TXV50 [06]	TXV60 [06]	TXV50T [06]	TXV60T [06]	
32	2734000	1	1	1	1	Martinetto · Jack · Zylinder · Vérin · Gato
33	TXV5200300	1	1	1	1	Leva · Lever · Hebel · Levier · Palanca
34	0310006	3	3	3	3	Dado · Nut · Mutter · Erou · Tuerca
35	TXV5200100	1	1	1	1	Leva · Lever · Hebel · Levier · Palanca
36	1003001	2	2	2	2	Boccola · Bushing · Buchse · Bague · Casquillo
37	0337004	1	1	1	1	Ingrassatore · Grease nipple · Schmiernippel · Graisseur · Engrasador
38	TD46150100	1	1	1	1	Rondella · Washer · Scheibe · Rondelle · Arandela
39	0359008	1	1	1	1	Dado · Nut · Mutter · Erou · Tuerca
40	0344004Z	4	4	4	4	Vite · Bolt · Schraube · Vis · Tornillo
41	0322006Z	4	4	4	4	Rondella · Washer · Scheibe · Rondelle · Arandela
42	3401001	2	2	2	2	Catena · Chain · Kette · Chaine · Banda
43	0356001	4	4	4	4	Grillo · Shackles · Schäkel · Manilles · Grillete
44	TS6110500	1	1	1	1	Perno · Pin · Zapfen · Goujon · Perno

I GB D F E

Bracci · Arms · Arme · Bras · Brazos

FERRI

B004

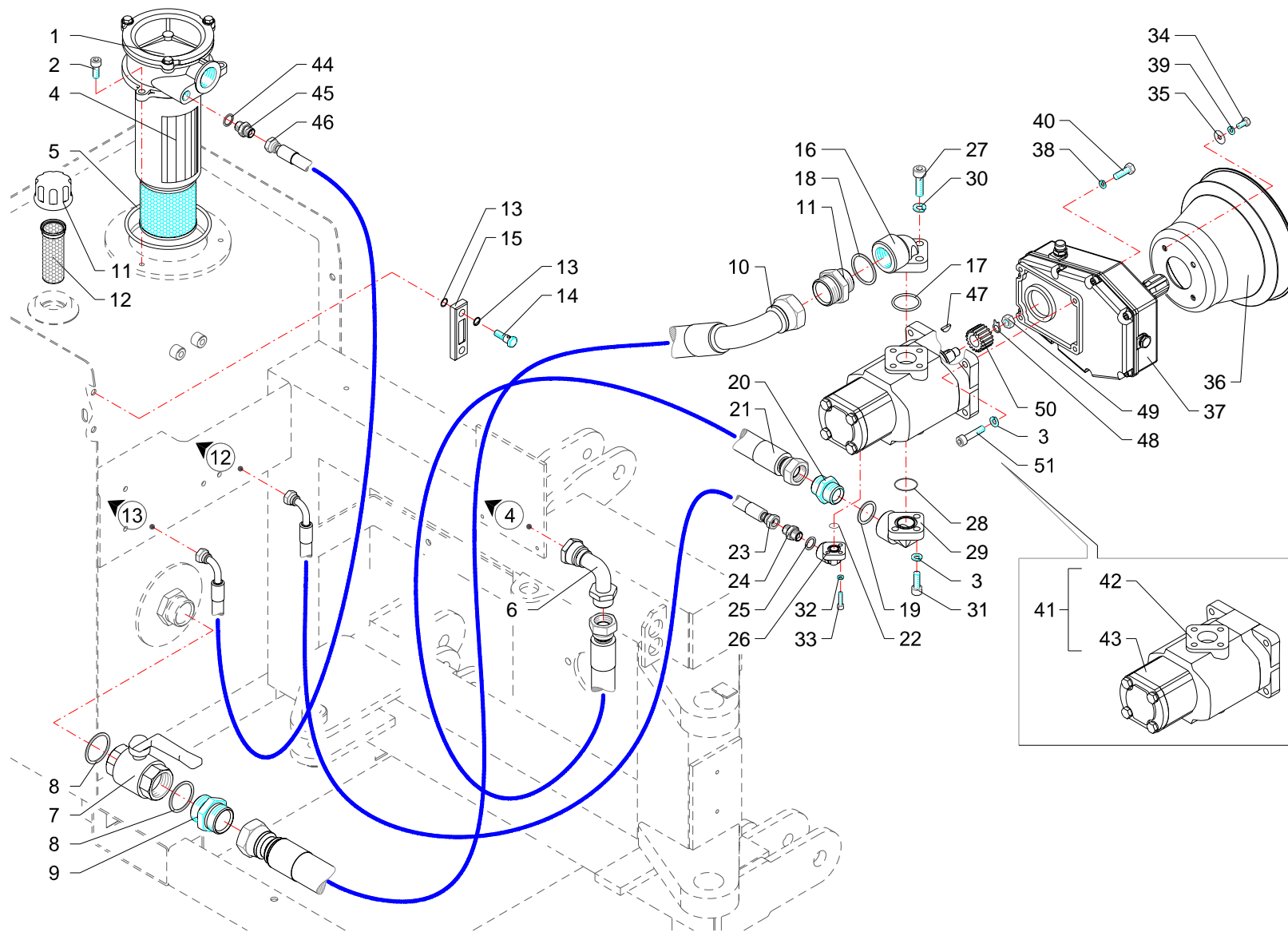

RIF	CODE	Qty				Denominazione-Denomination-Bezeichnung-Denomination-Denominacion
		TXV50 [06]	TXV60 [06]	TXV50T [06]	TXV60T [06]	
						I GB D F E
1	0413016	1	1	1	1	Filtro · Filter · Filter · Filtre · Filtro
2	0318005Z	3	3	3	3	Vite · Bolt · Schraube · Vis · Tornillo
3	0322003Z	6	6	6	6	Rondella · Washer · Scheibe · Rondelle · Arandela
4	0413018	1	1	1	1	Cartuccia · Cartridge · Filterensatz · Cartouche · Cartucho
5	OR210	1	1	1	1	Guarnizione · Gasket · Dichtung · Joint · Empaquetadura
6	0405007	1	1	1	1	Curva · Curve · Bogen · Manchon · Curva
7	0409006	1	1	1	1	Rubinetto · Cock · Schlusshanduentil · Robinet · Valvula de compuerta
8	0408010	2	2	2	2	Rondella · Washer · Scheibe · Rondelle · Arandela
9	0402009	1	1	1	1	Nipplo · Nipple · Nippel · Niplo · Niple
10	0512002	1	1	1	1	Tubo · Pipe · Schlauch · Tuyau · Tubo
11	0418035	1	1	1	1	Tappo · Cap · Stopfen · Buchon · Tapon
12	0418006	1	1	1	1	Filtro · Filter · Filter · Filtre · Filtro
13	0418037	1	1	1	1	Guarnizione · Gasket · Dichtung · Joint · Empaquetadura
14	0418038	2	2	2	2	Vite cava · Hollow Screw · Hohlschraube · Vis creuse · Tornillo hueco
15	0418003	1	1	1	1	Spia livello · Level indicator · Pegel controllampe · Indicator niveau · Indicator de nivel
16	1304017	1	1	1	1	Flangia · Flange · Flansch · Flasque · Brida
17	OR4150	1	1	1	1	Guarnizione · Gasket · Dichtung · Joint · Empaquetadura
18	0408008	2	2	2	2	Rondella · Washer · Scheibe · Rondelle · Arandela
19	0408007	1	1	1	1	Rondella · Washer · Scheibe · Rondelle · Arandela
20	0402007	1	1	1	1	Nipplo · Nipple · Nippel · Niplo · Niple
21	0505093	1	1	1	1	Tubo · Pipe · Schlauch · Tuyau · Tubo
22	OR119	1	1	1	1	Guarnizione · Gasket · Dichtung · Joint · Empaquetadura
23	0502022	1	1	1	1	Tubo · Pipe · Schlauch · Tuyau · Tubo
24	0402003	1	1	1	1	Nipplo · Nipple · Nippel · Niplo · Niple
25	0408003	1	1	1	1	Rondella · Washer · Scheibe · Rondelle · Arandela
26	1304002	1	1	1	1	Flangia · Flange · Flansch · Flasque · Brida
27	0319007Z	3	3	3	3	Vite · Bolt · Schraube · Vis · Tornillo
28	OR3125	1	1	1	1	Guarnizione · Gasket · Dichtung · Joint · Empaquetadura
29	1304007	1	1	1	1	Flangia · Flange · Flansch · Flasque · Brida
30	0322004Z	3	3	3	3	Rondella · Washer · Scheibe · Rondelle · Arandela
31	0318007Z	3	3	3	3	Vite · Bolt · Schraube · Vis · Tornillo
32	0322001Z	3	3	3	3	Rondella · Washer · Scheibe · Rondelle · Arandela
33	0316006Z	3	3	3	3	Vite · Bolt · Schraube · Vis · Tornillo
34	0347005Z	4	4	4	4	Vite · Bolt · Schraube · Vis · Tornillo
35	0349001Z	4	4	4	4	Rondella · Washer · Scheibe · Rondelle · Arandela

Impianto idraulico alimentazione · Feeding hydraulic system · Hydraulikanlage der versorgung · Installation hydraulique d'alimentation · Equipo hidraulico alimentacion

FERRI

C018

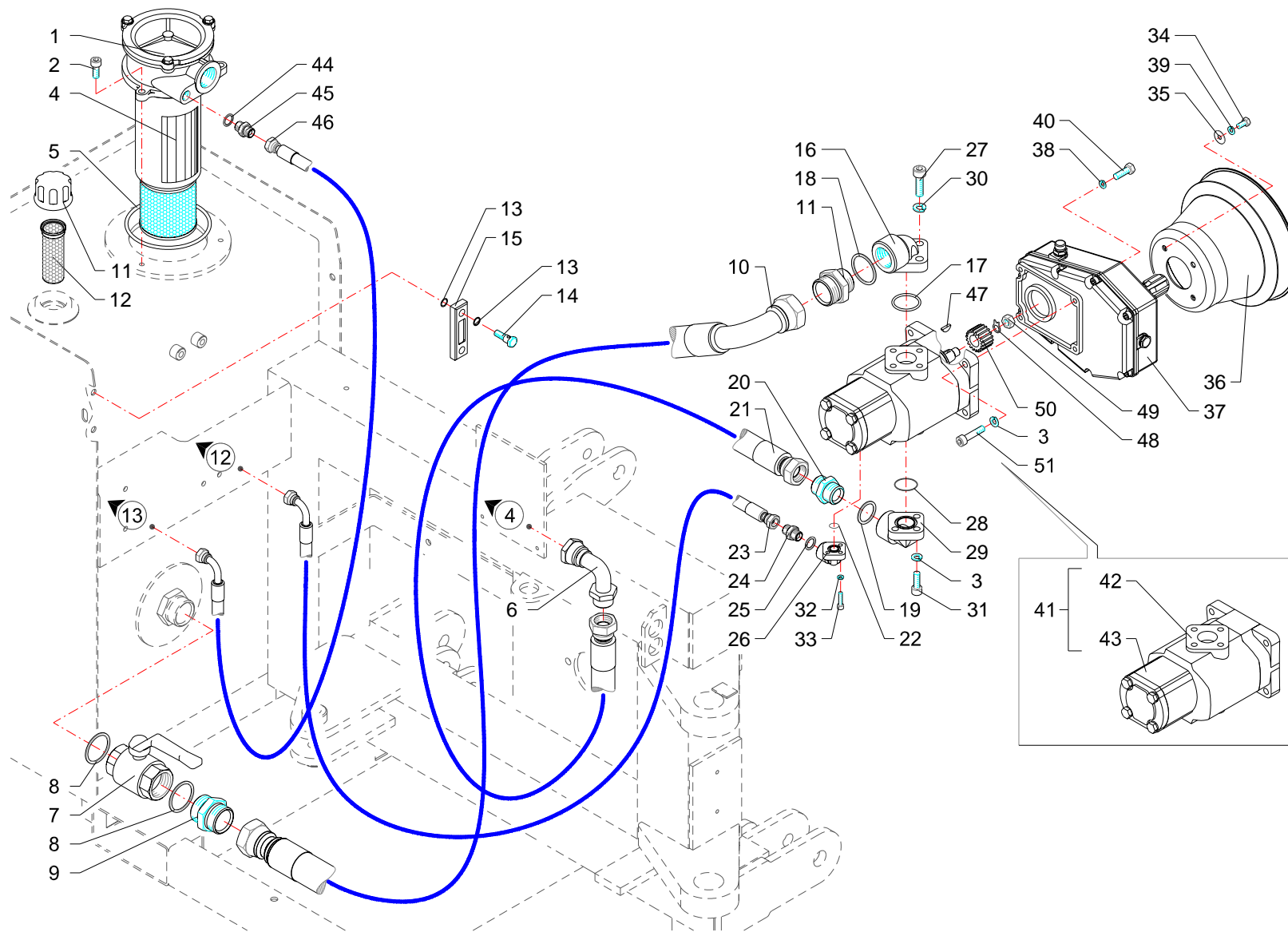

RIF	CODE	Qnt				Denominazione-Denomination-Bezeichnung-Denomination-Denominacion
		TXV50 [06]	TXV60 [06]	TXV50T [06]	TXV60T [06]	
						I GB D F E
36	1701011	1	1	1	1	Cuffia · Guard · Schutz · Protecteur · Casqueta
37	1401015	1	1			Moltiplicatore · Gear box · Getriebe · Multiplicateur · Multiplicador
37	1401017			1	1	Moltiplicatore · Gear box · Getriebe · Multiplicateur · Multiplicador
38	0349003Z	4	4	4	4	Rondella · Washer · Scheibe · Rondelle · Arandela
39	0322002Z	4	4	4	4	Rondella · Washer · Scheibe · Rondelle · Arandela
40	0343003Z	4	4	4	4	Vite · Bolt · Schraube · Vis · Tornillo
41	1501097	1	1	1	1	Pompa · Pump · Pompe · Pompe · Bomba
42	1501074	1	1	1	1	Pompa · Pump · Pompe · Pompe · Bomba
43	1501096	1	1	1	1	Pompa · Pump · Pompe · Pompe · Bomba
44	0408009	1	1	1	1	Rondella · Washer · Scheibe · Rondelle · Arandela
45	0401016	1	1	1	1	Riduzione · Nipple · Nippel · Adapteur · Reduccion
46	0502071	1	1	1	1	Tubo · Pipe · Schlauch · Tuyau · Tubo
47	0350002	1	1	1	1	Chiavetta · Key · Keil · Clavette · Lengueta
48	0352001	1	1	1	1	Rondella · Washer · Scheibe · Rondelle · Arandela
49	0309015	1	1	1	1	Dado · Nut · Mutter · Ecrou · Tuerca
50	1302003	1	1	1	1	Mozzo · Hub · Nabe · Manchon · Cubo
51	0318009Z	4	4	4	4	Vite · Bolt · Schraube · Vis · Tornillo
52	1201016	1	1	1	1	Albero cardanico · Cardan Shaft · Gelenkwelle · Cardan · Arbol cardàn

Impianto idraulico alimentazione · Feeding hydraulic system · Hydraulikanlage der versorgung · Installation hydraulique d'alimentation · Equipo hidraulico alimentacion

FERRI

C018

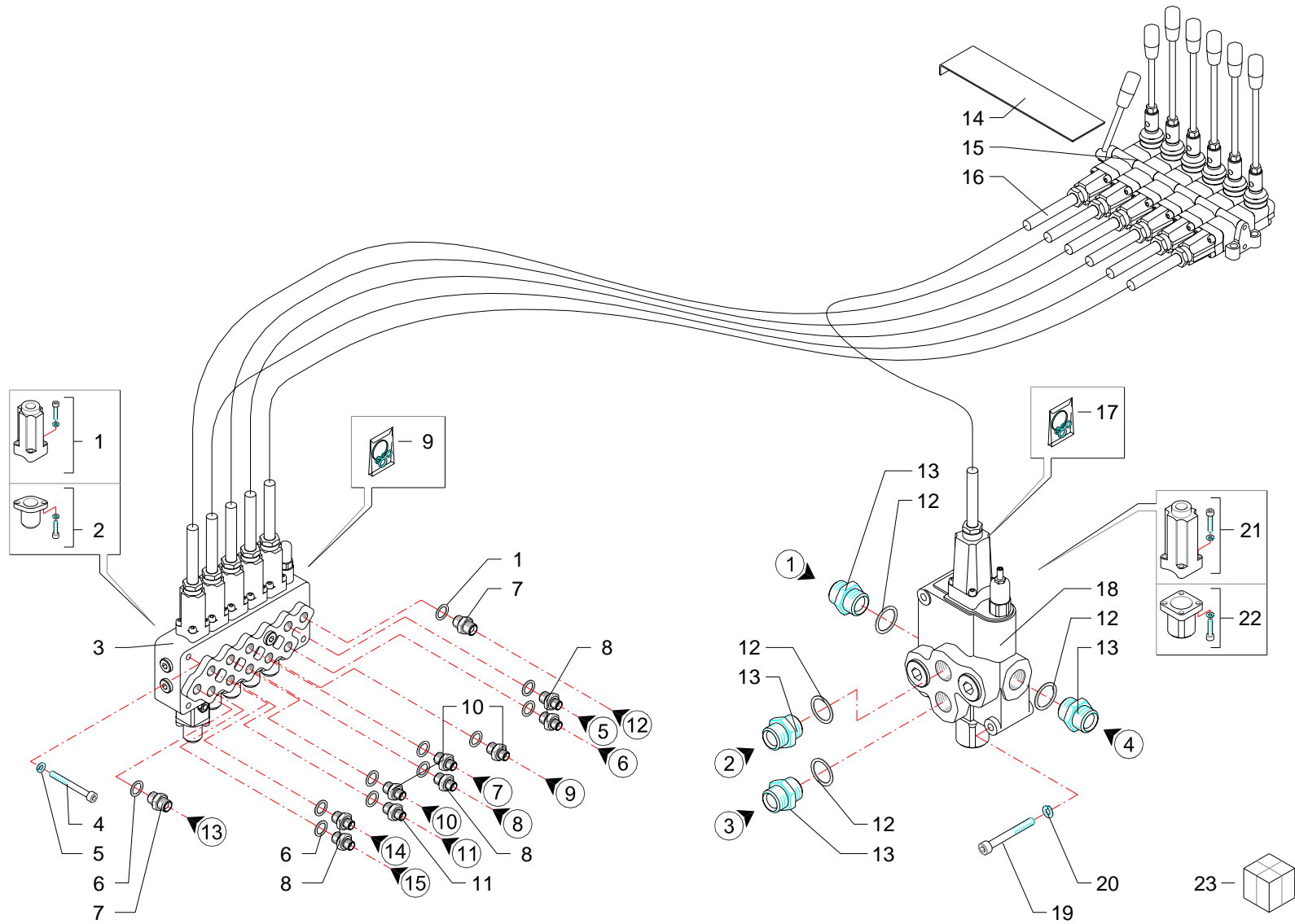

RIF	CODE	Qty				Denominazione-Denomination-Bezeichnung-Denomination-Denominacion
		TXV50 [06]	TXV60 [06]	TXV50T [06]	TXV60T [06]	
						I GB D F E
1	5TEL105000	5	5	5	5	Cappello · Cap · Deckel · Capuchon · Capuchon
2	5U08810500	5	5	5	5	Cappello · Cap · Deckel · Capuchon · Capuchon
3	1305122	1	1	1	1	Distributore · Control valve · Steverblock · Distributeur · Distribuidor
4	0322002Z	3	3	3	3	Rondella · Washer · Scheibe · Rondelle · Arandela
5	0317013Z	3	3	3	3	Vite · Bolt · Schraube · Vis · Tornillo
6	0408003	11	11	11	11	Rondella · Washer · Scheibe · Rondelle · Arandela
7	0402003	2	2	2	2	Nipplo · Nipple · Nippel · Niplo · Niple
8	0401003	5	5	5	5	Riduzione · Nipple · Nippel · Adapteur · Reduccion
9	1305134	1	1	1	1	Kit guarnizioni · Set of gaskets · Satz dichtungen · Jeu de joints · Serie de guarniciones
10	TK5190300	3	3	3	3	Riduzione · Nipple · Nippel · Adapteur · Reduccion
11	TK5190200	1	1	1	1	Riduzione · Nipple · Nippel · Adapteur · Reduccion
12	0408007	4	4	4	4	Rondella · Washer · Scheibe · Rondelle · Arandela
13	0402007	4	4	4	4	Nipplo · Nipple · Nippel · Niplo · Niple
14	21550	1	1	1	1	Lamierino · Metal cover · Metaldeckel · Tôle mince · Lamina
15	1305005	1	1	1	1	Telecomando · Remote control · Fernsteuerung · Telecommande · Telecomando
16	1305012	6	6	6	6	Cavo · Cable · Kabel · Cable · Cable
17	1305137	1	1	1	1	Kit guarnizioni · Set of gaskets · Satz dichtungen · Jeu de joints · Serie de guarniciones
18	1305001	1	1			Distributore · Control valve · Steverblock · Distributeur · Distribuidor
18	1305121			1	1	Distributore · Control valve · Steverblock · Distributeur · Distribuidor
19	0318017Z	3	3	3	3	Vite · Bolt · Schraube · Vis · Tornillo
20	0322003Z	3	3	3	3	Rondella · Washer · Scheibe · Rondelle · Arandela
21	5TEL120005	1	1	1	1	Cappello · Cap · Deckel · Capuchon · Capuchon
22	5U11120000	1	1	1	1	Cappello · Cap · Deckel · Capuchon · Capuchon
23	1306015	1	1			Distributore · Control valve · Steverblock · Distributeur · Distribuidor
23	1306036			1	1	Distributore · Control valve · Steverblock · Distributeur · Distribuidor

Comandi idraulici · Distributors · Stevergerate · Distributeurs · Distribuidores

FERRI

C019

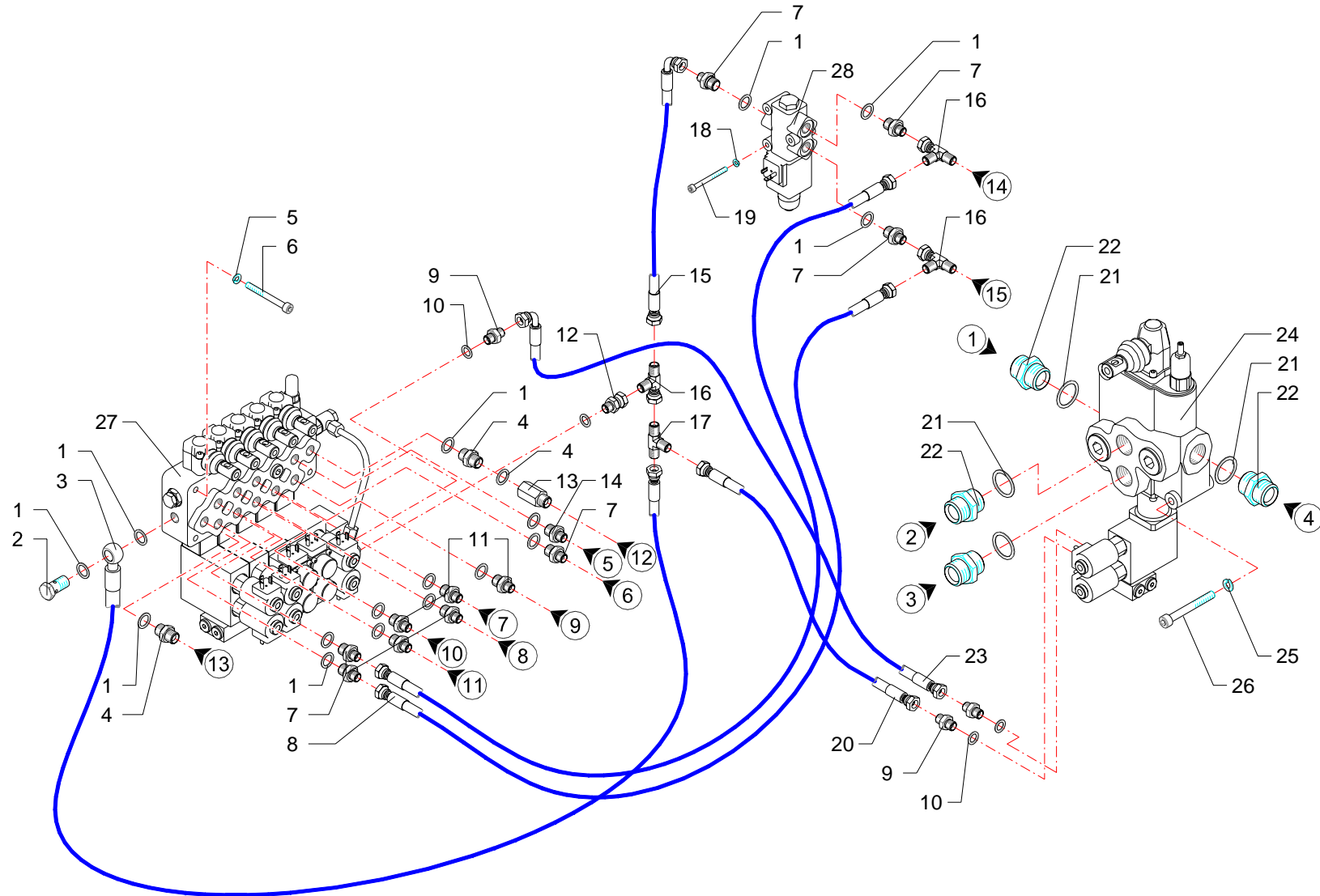

RIF	CODE	Qnt					Denominazione-Denomination-Bezeichnung-Denomination-Denominacion
		TXV50 [06]	TXV60 [06]	TXV50T [06]	TXV60T [06]		
1	0408003			17	17		Rondella · Washer · Scheibe · Rondelle · Arandela
2	0412003			1	1		Vite cava · Hollow Screw · Hohlschraube · Vis creuse · Tornillo hueco
3	0501291			1	1		Tube · Pipe · Schlauch · Tuyau · Tubo
4	0402003			2	2		Nipplo · Nipple · Nippel · Niplo · Niple
5	0322002Z			3	3		Rondella · Washer · Scheibe · Rondelle · Arandela
6	0317013Z			3	3		Vite · Bolt · Schraube · Vis · Tornillo
7	0401003			3	3		Riduzione · Nipple · Nippel · Adapteur · Reduccion
8	0501007			2	2		Tube · Pipe · Schlauch · Tuyau · Tubo
9	0402002			3	3		Nipplo · Nipple · Nippel · Niplo · Niple
10	0408002			4	4		Rondella · Washer · Scheibe · Rondelle · Arandela
11	TK5190300			3	3		Riduzione · Nipple · Nippel · Adapteur · Reduccion
12	0407002			1	1		Raccordo · Connector · Anschluss · Raccord · Brida
13	0426002			1	1		Prolunga · Extension · Verlaengerung · prolonge · Prolungacion
14	TK5190200			1	1		Riduzione · Nipple · Nippel · Adapteur · Reduccion
15	0501292			1	1		Tube · Pipe · Schlauch · Tuyau · Tubo
16	0410026			3	3		Raccordo · Connector · Anschluss · Raccord · Brida
17	0410011			1	1		Raccordo · Connector · Anschluss · Raccord · Brida
18	0322001Z			3	3		Rondella · Washer · Scheibe · Rondelle · Arandela
19	0316014Z			3	3		Vite · Bolt · Schraube · Vis · Tornillo
20	0501294			1	1		Tube · Pipe · Schlauch · Tuyau · Tubo
21	0408007			4	4		Rondella · Washer · Scheibe · Rondelle · Arandela
22	0402007			4	4		Nipplo · Nipple · Nippel · Niplo · Niple
23	0501293			1	1		Tube · Pipe · Schlauch · Tuyau · Tubo
24	1305093			1	1		Distributore · Control valve · Steverblock · Distributeur · Distribuidor
25	0322003Z			3	3		Rondella · Washer · Scheibe · Rondelle · Arandela
26	0318017Z			3	3		Vite · Bolt · Schraube · Vis · Tornillo
27	1305094			1	1		Distributore · Control valve · Steverblock · Distributeur · Distribuidor
28	0417033			1	1		Valvola · Valve · Ventil · Soupape · Válvula

I GB D F E

Comandi idraulici · Distributors · Stevergerate · Distributeurs · Distribuidores

FERRI

C020

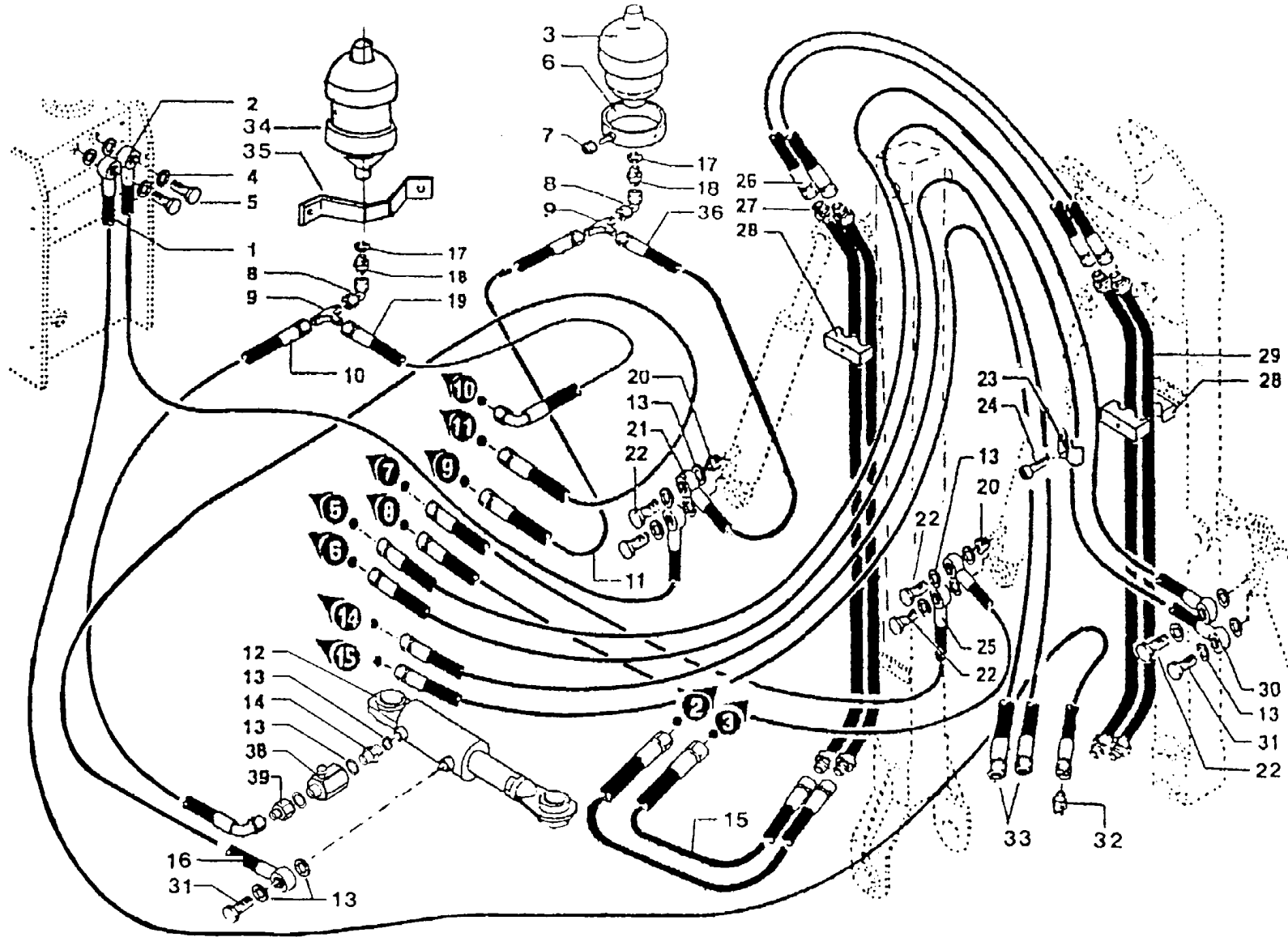

RIF	CODE	Qty				Denominazione-Denomination-Bezeichnung-Denomination-Denominacion
		TXV50 [06]	TXV60 [06]	TXV50T [06]	TXV60T [06]	
1	0501183	1		1		Tubo · Pipe · Schlauch · Tuyau · Tubo
1	0501206		1		1	Tubo · Pipe · Schlauch · Tuyau · Tubo
2	0501259	1	1	1	1	Tubo · Pipe · Schlauch · Tuyau · Tubo
3	0416001	1	1	1	1	Accumulatore · Accumulator · Akkumulator · Accumulateur · Acumulador
4	0408002	4	4	4	4	Rondella · Washer · Scheibe · Rondelle · Arandela
5	0412002	2	2	2	2	Vite cava · Hollow Screw · Hohlschraube · Vis creuse · Tornillo hueco
6	021521	1	1	1	1	Supporto · Bracket · Halterung · Support · Soporte
7	0310002	1	1	1	1	Dado · Nut · Mutter · Ecrou · Tuerca
8	0430002	2	2	2	2	Curva · Curve · Bogen · Manchon · Curva
9	0410011	2	2	2	2	Raccordo · Connector · Anschluss · Raccord · Brida
10	0501013	1	1	1	1	Tubo · Pipe · Schlauch · Tuyau · Tubo
11	0501008	1	1	1	1	Tubo · Pipe · Schlauch · Tuyau · Tubo
12	2792000	1	1	1	1	Martinetto · Jack · Zylinder · Vérin · Gato
13	0408003	23	23	23	23	Rondella · Washer · Scheibe · Rondelle · Arandela
14	0402003	1	1	1	1	Nipplo · Nipple · Nippel · Niplo · Niple
15	TK5190200	1	1	1	1	Riduzione · Nipple · Nippel · Adapteur · Reduccion
16	0501249	1	1	1	1	Tubo · Pipe · Schlauch · Tuyau · Tubo
17	0408009	2	2	2	2	Rondella · Washer · Scheibe · Rondelle · Arandela
18	0401022	2	2	2	2	Riduzione · Nipple · Nippel · Adapteur · Reduccion
19	0501250	1	1	1	1	Tubo · Pipe · Schlauch · Tuyau · Tubo
20	0417034	2	2	2	2	Valvola · Valve · Ventil · Soupape · Válvula
21	0501083	1	1	1	1	Tubo · Pipe · Schlauch · Tuyau · Tubo
22	0412003	4	4	4	4	Vite cava · Hollow Screw · Hohlschraube · Vis creuse · Tornillo hueco
23	TP48290200	9	11	9	11	Fermatubi · Pipe clamp · Rohrschelle · Serre tuyaux · Sujeta tubos
24	0316006Z	4	6	4	6	Vite · Bolt · Schraube · Vis · Tornillo
25	0501040	2		2		Tubo · Pipe · Schlauch · Tuyau · Tubo
25	0501149		2		2	Tubo · Pipe · Schlauch · Tuyau · Tubo
26	0505002	2	2	2	2	Tubo · Pipe · Schlauch · Tuyau · Tubo
27	TXV5220100	2		2		Tubo · Pipe · Schlauch · Tuyau · Tubo
27	TXV6220100		2		2	Tubo · Pipe · Schlauch · Tuyau · Tubo
28	0414015	4	5	4	5	Collare · Anchor pipe · Schlauchschelle · Plate fixe tube · Brida
29	TXV5220200	2		2		Tubo · Pipe · Schlauch · Tuyau · Tubo
29	TXV6220200		2		2	Tubo · Pipe · Schlauch · Tuyau · Tubo
30	0501261	2		2		Tubo · Pipe · Schlauch · Tuyau · Tubo
30	0501160		2		2	Tubo · Pipe · Schlauch · Tuyau · Tubo

I GB D F E

Impianto idraulico servizi · Hydraulic installation to attachments · Hydraulikanlange für ausrüstungen · Installation hydraulique aux outils · Instalacion hidraulica equipos

FERRI

C021

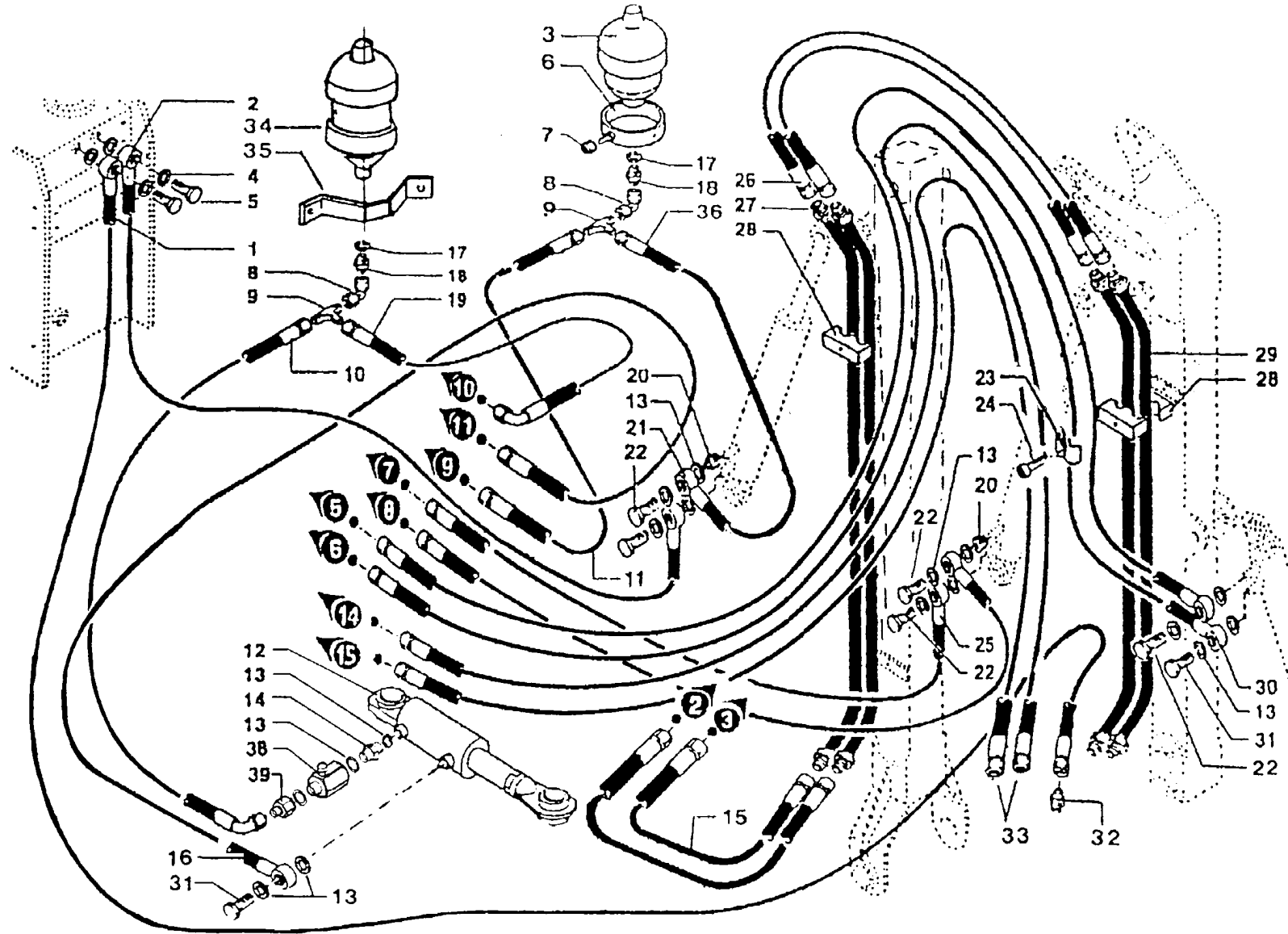

RIF	CODE	Qnt				Denominazione-Denomination-Bezeichnung-Denomination-Denominacion
		TXV50 [06]	TXV60 [06]	TXV50T [06]	TXV60T [06]	
31	0412008	2	2	2	2	Vite cava · Hollow Screw · Hohlschraube · Vis creuse · Tornillo hueco
32	0402002	1	1	1	1	Nipplo · Nipple · Nippel · Niplo · Niple
33	0501260	2		2		Tubo · Pipe · Schlauch · Tuyau · Tubo
33	0501262		2		2	Tubo · Pipe · Schlauch · Tuyau · Tubo
34	0416002	1	1	1	1	Accumulatore · Accumulator · Akkumulator · Accumulateur · Acumulador
35	16931	1	1	1	1	Supporto · Bracket · Halterung · Support · Soporte
36	0501083	1	1	1	1	Tubo · Pipe · Schlauch · Tuyau · Tubo
37	0505031	2	2	2	2	Tubo · Pipe · Schlauch · Tuyau · Tubo
38	0415003	1	1	1	1	Valvola · Valve · Ventil · Soupape · Válvula
39	0421003	1	1	1	1	Riduzione · Nipple · Nippel · Adapteur · Reduccion

I GB D F E

Impianto idraulico servizi · Hydraulic installation to attachments · Hydraulikanlange fur ausrustungen · Installation hydraulique aux outils · Instalacion hidraulica equipos

FERRI

C021

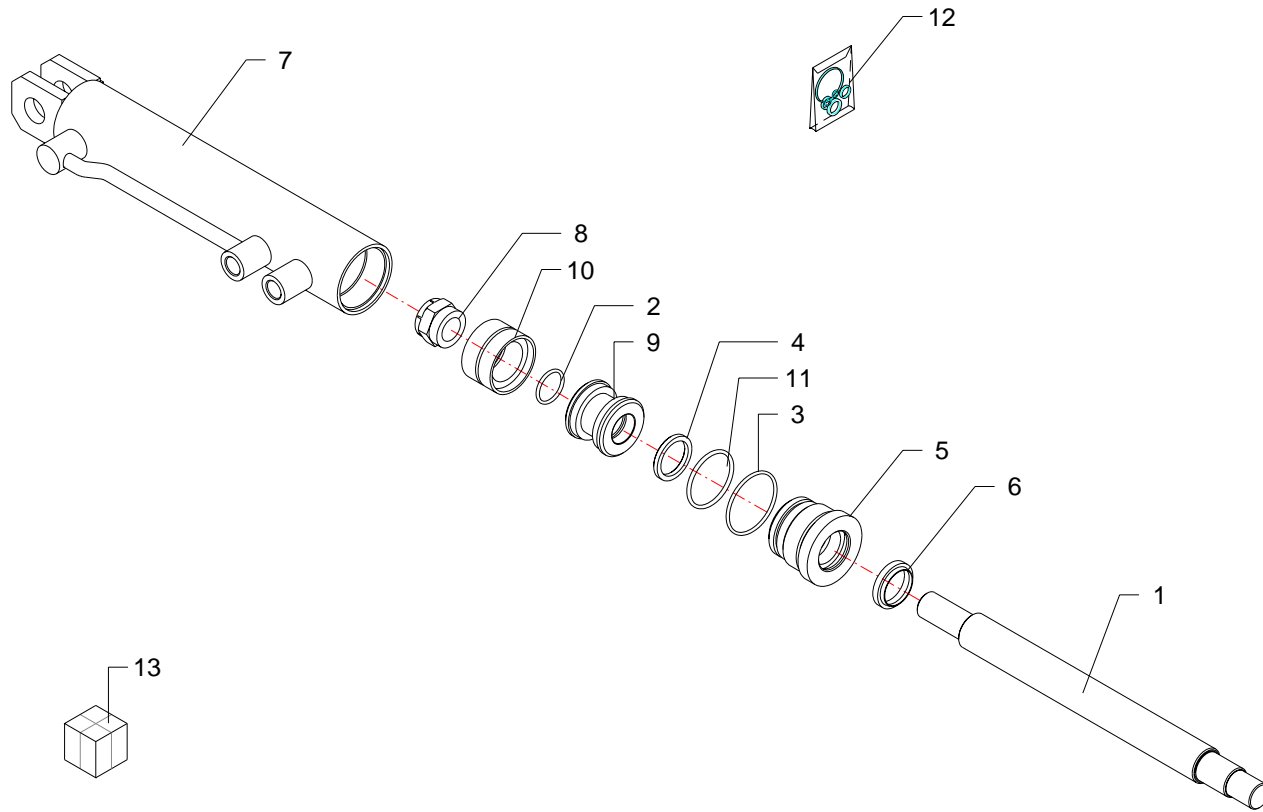

RIF	CODE	Qty				Denominazione-Denomination-Bezeichnung-Denomination-Denominacion
						I GB D F E
1	27117020	1				Stelo · Stem · Stange · Tige · Asta
2	OR120	1				Guarnizione · Gasket · Dichtung · Joint · Empaquetadura
3	OR135	1				Guarnizione · Gasket · Dichtung · Joint · Empaquetadura
4	B149118	1				Guarnizione · Gasket · Dichtung · Joint · Empaquetadura
5	2789040	1				Ghiera · Locknut · Sicherungsring · Erou freine · Arandela
6	WRM118149	1				Guarnizione · Gasket · Dichtung · Joint · Empaquetadura
7	27117010	1				Cilindro · Cylinder · Zylinder · Cylindre · Cilindro
8	2789100	1				Dado · Nut · Mutter · Erou · Tuerca
9	27890900	1				Pistone · Piston · Kolben · Piston · Piston
10	DBM196133	1				Guarnizione · Gasket · Dichtung · Joint · Empaquetadura
11	OR132	1				Guarnizione · Gasket · Dichtung · Joint · Empaquetadura
12	2603007	1				Kit guarnizioni · Set of gaskets · Satzdichtungen · Jeu de joints · Serie de guarniciones
13	27117000	1				Martinetto · Jack · Zylinder · Vérin · Gato

Martinetto · Jack · Zylinder · Vérin · Gato

FERRI

D010

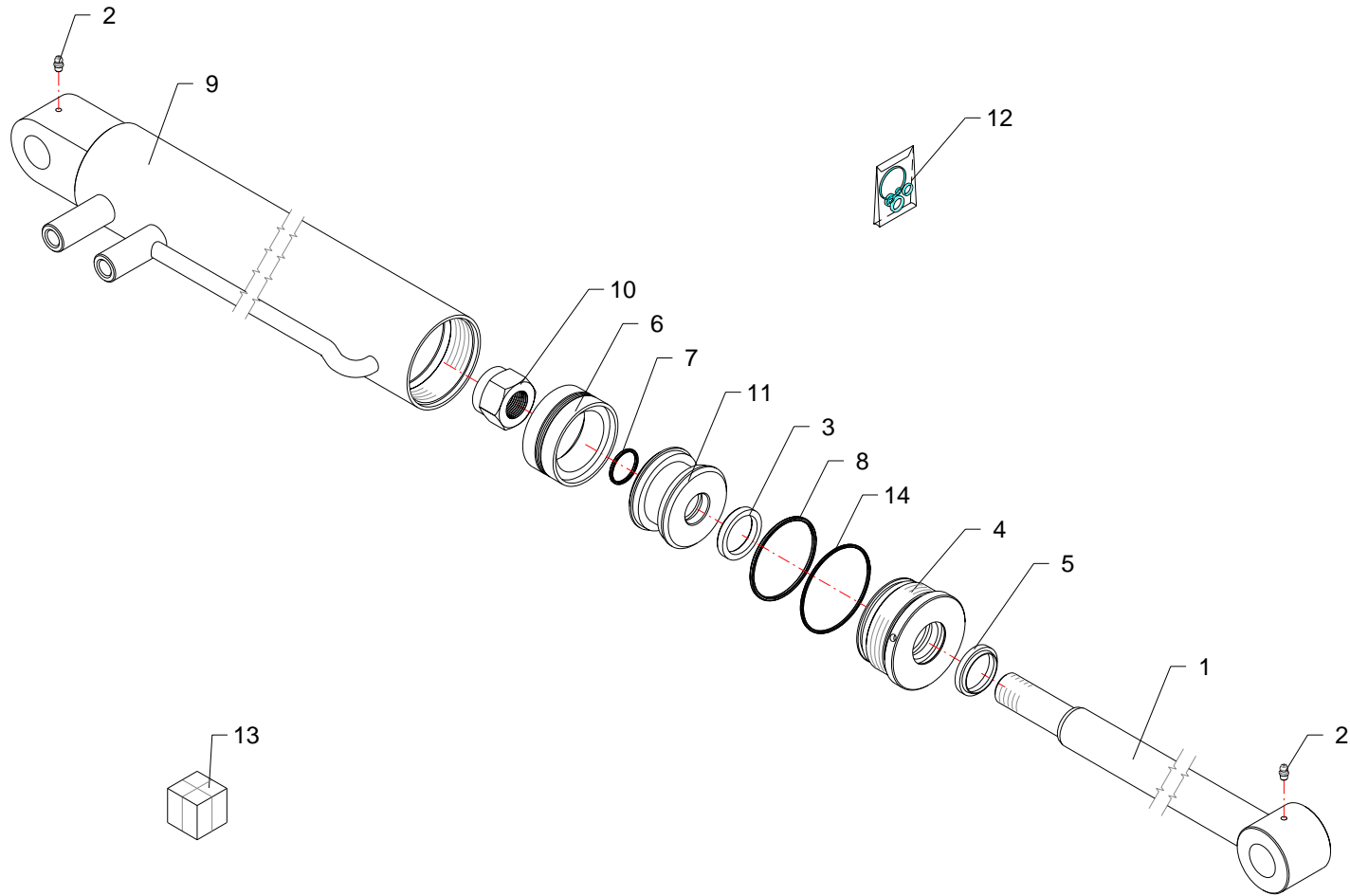

RIF	CODE	Qty				Denominazione-Denomination-Bezeichnung-Denomination-Denominacion
						I GB D F E
1	27102010	1				Stelo · Stem · Stange · Tige · Asta
2	0337001	2				Ingrassatore · Grease nipple · Schmiernippel · Graisseur · Engrasador
3	B177137	1				Guarnizione · Gasket · Dichtung · Joint · Empaquetadura
4	27102040	1				Testata · Flail head · Maehkopf · Tête de broyage · Cabezale
5	WRM137169	1				Guarnizione · Gasket · Dichtung · Joint · Empaquetadura
6	DBM295216	1				Guarnizione · Gasket · Dichtung · Joint · Empaquetadura
7	OR120	1				Guarnizione · Gasket · Dichtung · Joint · Empaquetadura
8	OR845	1				Guarnizione · Gasket · Dichtung · Joint · Empaquetadura
9	27102010	1				Stelo · Stem · Stange · Tige · Asta
10	0310009	1				Dado · Nut · Mutter · Ecrou · Tuerca
11	27102030	1				Pistone · Piston · Kolben · Piston · Piston
12	2601028	1				Kit guarnizioni · Set of gaskets · Satzdichtungen · Jeu de joints · Serie de guarniciones
13	27102000	1				Martinetto · Jack · Zylinder · Vérin · Gato
14	OR842	1				Guarnizione · Gasket · Dichtung · Joint · Empaquetadura

Martinetto · Jack · Zylinder · Vérin · Gato

FERRI

D011

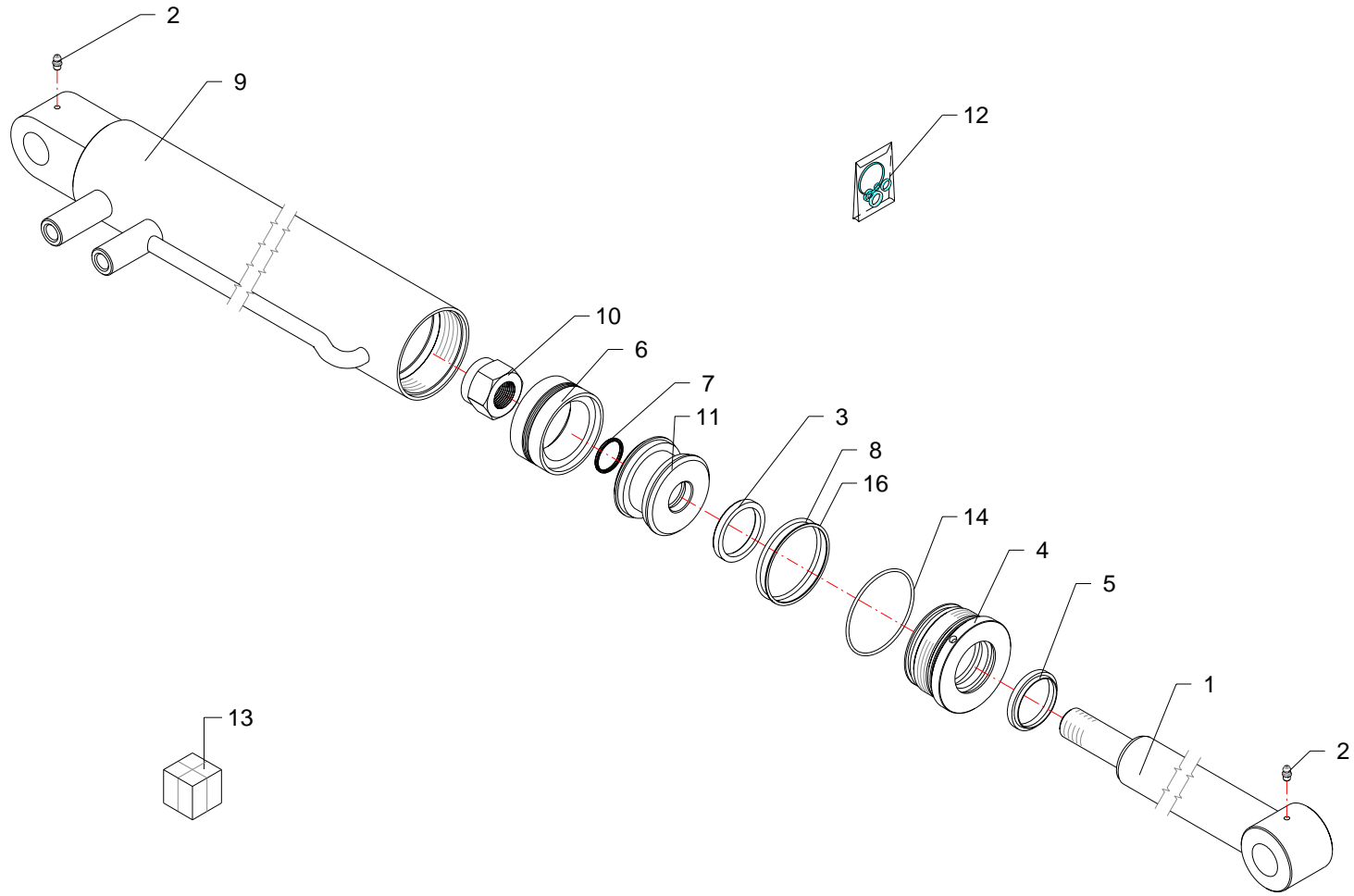

RIF	CODE	Qty				Denominazione-Denomination-Bezeichnung-Denomination-Denominacion
						I GB D F E
1	27103020	1				Stelo · Stem · Stange · Tige · Asta
2	0337001	2				Ingrassatore · Grease nipple · Schmiernippel · Graisseur · Engrasador
3	B216177	1				Guarnizione · Gasket · Dichtung · Joint · Empaquetadura
4	27102040	1				Testata · Flail head · Maehkopf · Tête de broyage · Cabezale
5	WRM177208	1				Guarnizione · Gasket · Dichtung · Joint · Empaquetadura
6	DBM295216	1				Guarnizione · Gasket · Dichtung · Joint · Empaquetadura
7	OR120	1				Guarnizione · Gasket · Dichtung · Joint · Empaquetadura
8	OR845	1				Guarnizione · Gasket · Dichtung · Joint · Empaquetadura
9	27103010	1				Cilindro · Cylinder · Zylinder · Cylindre · Cilindro
10	0310009	1				Dado · Nut · Mutter · Erou · Tuerca
11	27102030	1				Pistone · Piston · Kolben · Piston · Piston
12	2601018	1				Kit guarnizioni · Set of gaskets · Satzdichtungen · Jeu de joints · Serie de guarniciones
13	27103000	1				Martinetto · Jack · Zylinder · Vérin · Gato
14	OR842	1				Guarnizione · Gasket · Dichtung · Joint · Empaquetadura

Martinetto · Jack · Zylinder · Vérin · Gato

FERRI

D012

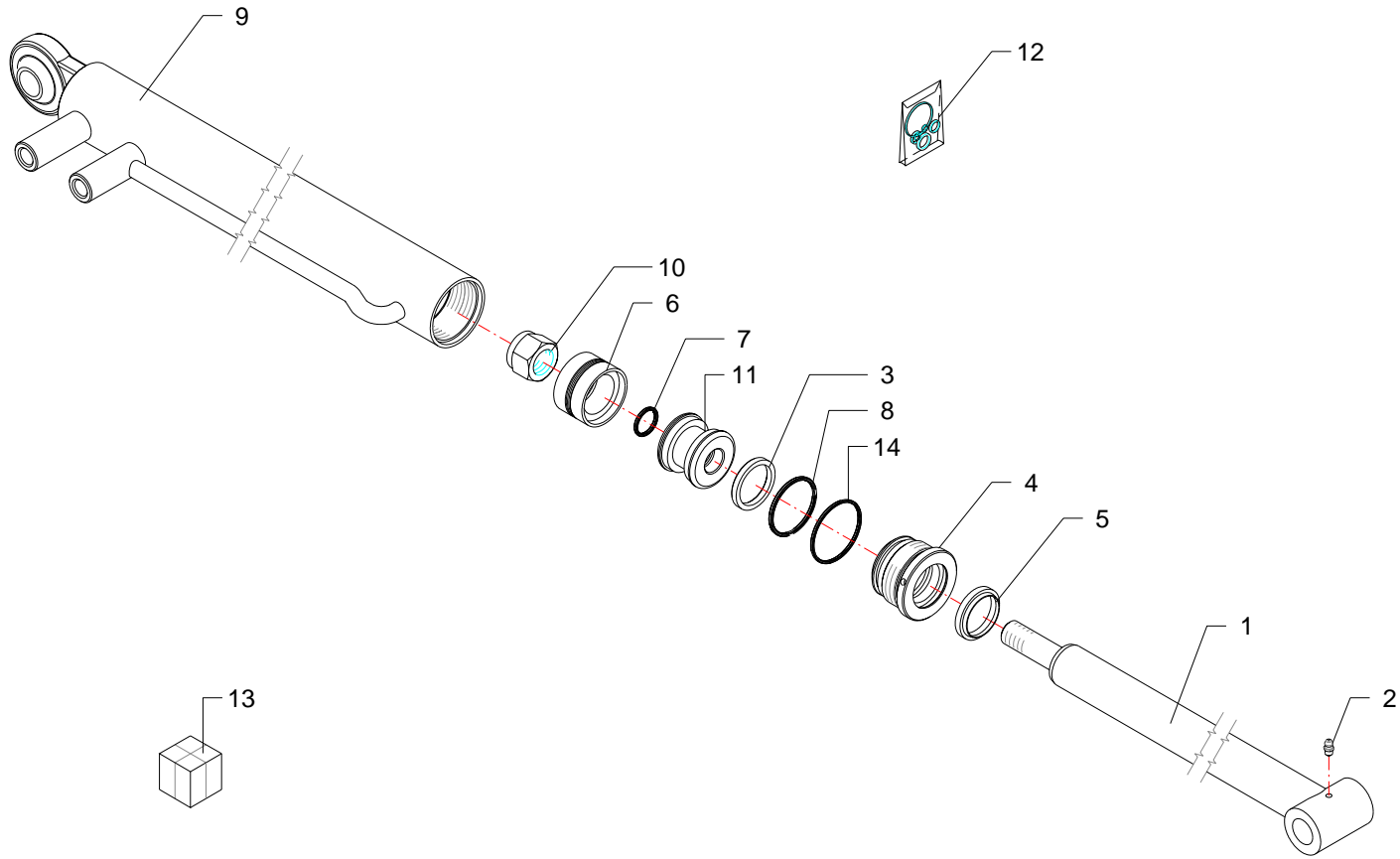



RIF	CODE	Qty				Denominazione-Denomination-Bezeichnung-Denomination-Denominacion
						I GB D F E
1	2734002	1				Stelo · Stem · Stange · Tige · Asta
2	0337001	1				Ingrassatore · Grease nipple · Schmiernippel · Graisseur · Engrasador
3	B169137	1				Guarnizione · Gasket · Dichtung · Joint · Empaquetadura
4	2705003	1				Testata · Flail head · Maehkopf · Tête de broyage · Cabezale
5	WRM137169	1				Guarnizione · Gasket · Dichtung · Joint · Empaquetadura
6	DBM196133	1				Guarnizione · Gasket · Dichtung · Joint · Empaquetadura
7	OR021	1				Guarnizione · Gasket · Dichtung · Joint · Empaquetadura
8	OR135	1				Guarnizione · Gasket · Dichtung · Joint · Empaquetadura
9	2734003	1				Cilindro · Cylinder · Zylinder · Cylindre · Cilindro
10	2789100	1				Dado · Nut · Mutter · Erou · Tuerca
11	2712003	1				Pistone · Piston · Kolben · Piston · Piston
12	2601019	1				Kit guarnizioni · Set of gaskets · Satzdichtungen · Jeu de joints · Serie de guarniciones
13	2734000	1				Martinetto · Jack · Zylinder · Vérin · Gato
14	OR132	1				Guarnizione · Gasket · Dichtung · Joint · Empaquetadura

Martinetto · Jack · Zylinder · Vérin · Gato

FERRI

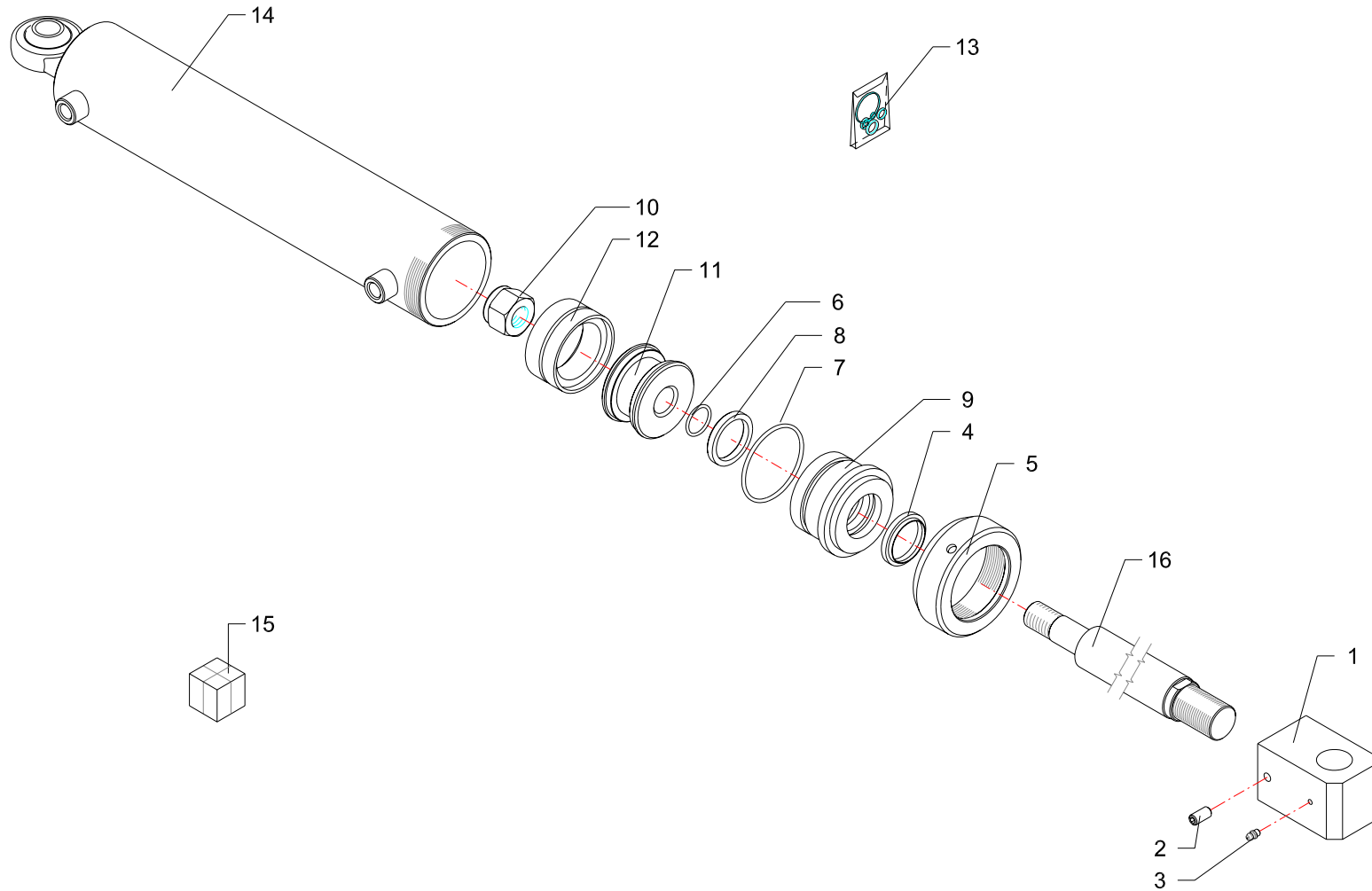
D013



RIF	CODE	Qty				Denominazione-Denomination-Bezeichnung-Denominacion
						
1	2792001	1				Piastra · Plate · Platte · Plate · Placa
2	0320021	1				Vite · Bolt · Schraube · Vis · Tornillo
3	0337001	1				Ingrassatore · Grease nipple · Schmiernippel · Graisseur · Engrasador
4	WRM157188	1				Guarnizione · Gasket · Dichtung · Joint · Empaquetadura
5	2792004	1				Ghiera · Locknut · Sicherungsring · Erou freine · Arandela
6	OR021	1				Guarnizione · Gasket · Dichtung · Joint · Empaquetadura
7	OR842	1				Guarnizione · Gasket · Dichtung · Joint · Empaquetadura
8	B196157	1				Guarnizione · Gasket · Dichtung · Joint · Empaquetadura
9	2792003	1				Testata · Flail head · Maehkopf · Tête de broyage · Cabezale
10	0310009	1				Dado · Nut · Mutter · Erou · Tuerca
11	2706003	1				Pistone · Piston · Kolben · Piston · Piston
12	DBM295216	1				Guarnizione · Gasket · Dichtung · Joint · Empaquetadura
13	2601026	1				Kit guarnizioni · Set of gaskets · Satzdichtungen · Jeu de joints · Serie de guarniciones
14	2792005	1				Cilindro · Cylinder · Zylinder · Cylindre · Cilindro
15	2792000	1				Martinetto · Jack · Zylinder · Vérin · Gato
16	2792002	1				Stelo · Stem · Stange · Tige · Asta

Martinetto · Jack · Zylinder · Vérin · Gato

FERRI

D014

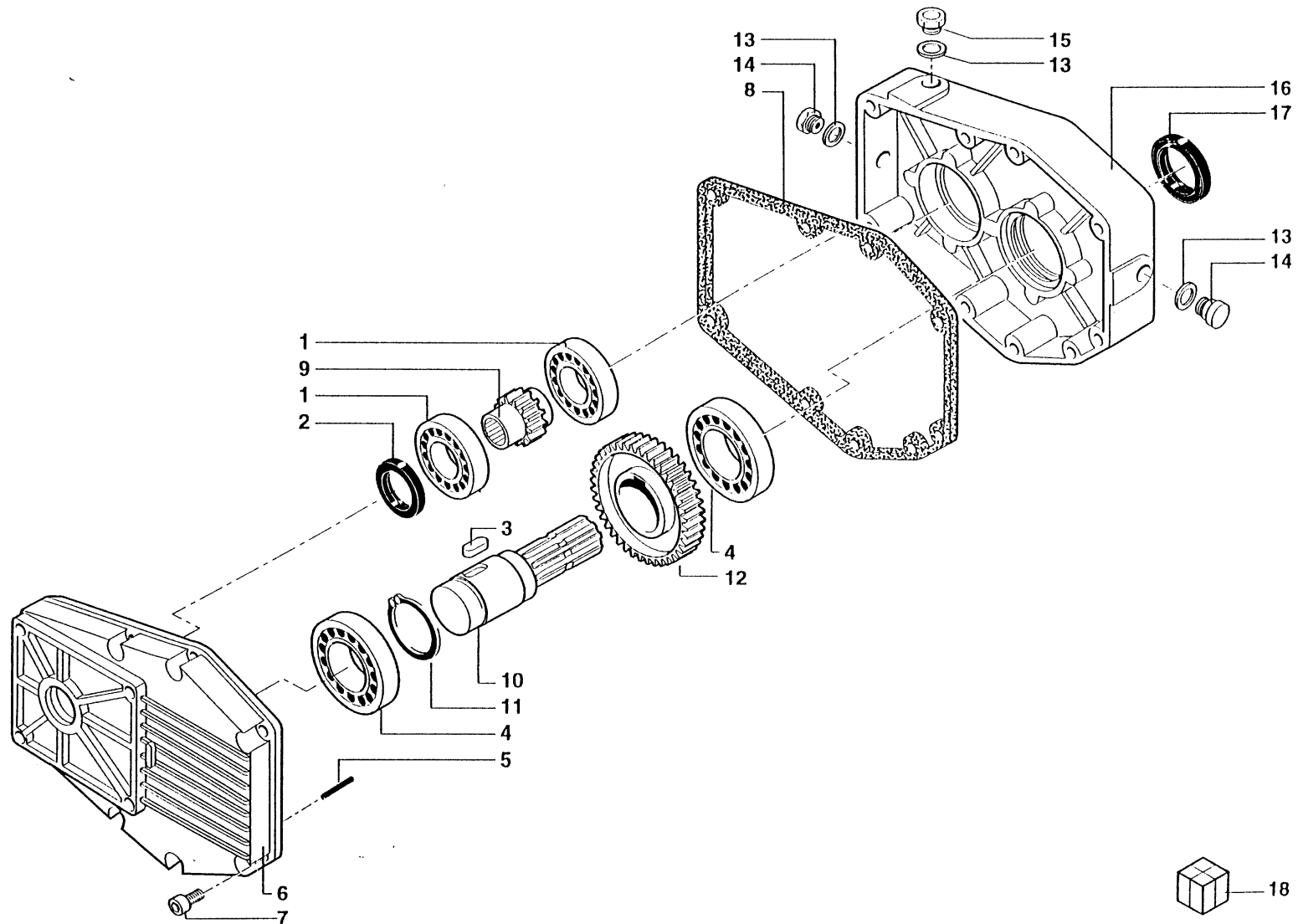

RIF	CODE	Qty				Denominazione-Denomination-Bezeichnung-Denomination-Denominacion
						I GB D F E
1	0105052	2				Cuscinetto · Bearing · Lager · Roulement · Cojinete
2	0201046	1				Guarnizione · Gasket · Dichtung · Joint · Empaquetadura
3	43201100	1				Linguetta · Tongue · Keil · Clavette · Lengueta
4	0105033	2				Cuscinetto · Bearing · Lager · Roulement · Cojinete
5	43000300	2				Spina · Pin · Stift · Goupille · Pasador hendido
6	39025500	1				Carter · Casing · Keilriemenschutz · Enveloppe · Carter
7	40011500	8				Vite · Bolt · Schraube · Vis · Tornillo
8	39205000	1				Guarnizione · Gasket · Dichtung · Joint · Empaquetadura
9	90210003	1				Pignone · Pinion · Ritzel · Pignon · Pinon
10	34201900	1				Albero · Shaft · Welle · Arbre · Arbol
11	0324047	1				Seeger · Seeger · Seeger · Seeger · Seeger
12	35000800	1				Corona · Gear · Kegelrad · Couronne · Corona
13	39207100	3				Rondella · Washer · Scheibe · Rondelle · Arandela
14	49100500	2				Tappo spia · Indicator plug · Kontroldeckel · Bouchon indicateur · Tapon indicator
15	49101700	1				Sfiato · Breather · Entluffer · Event · Respiradero
16	39025600	1				Carter · Casing · Keilriemenschutz · Enveloppe · Carter
17	0201047	1				Guarnizione · Gasket · Dichtung · Joint · Empaquetadura
18	1401015	1				Moltiplicatore · Gear box · Getriebe · Multiplicateur · Multiplicador

Moltiplicatore · Gear box · Getriebe · Multiplicateur · Multiplicador

FERRI

G003

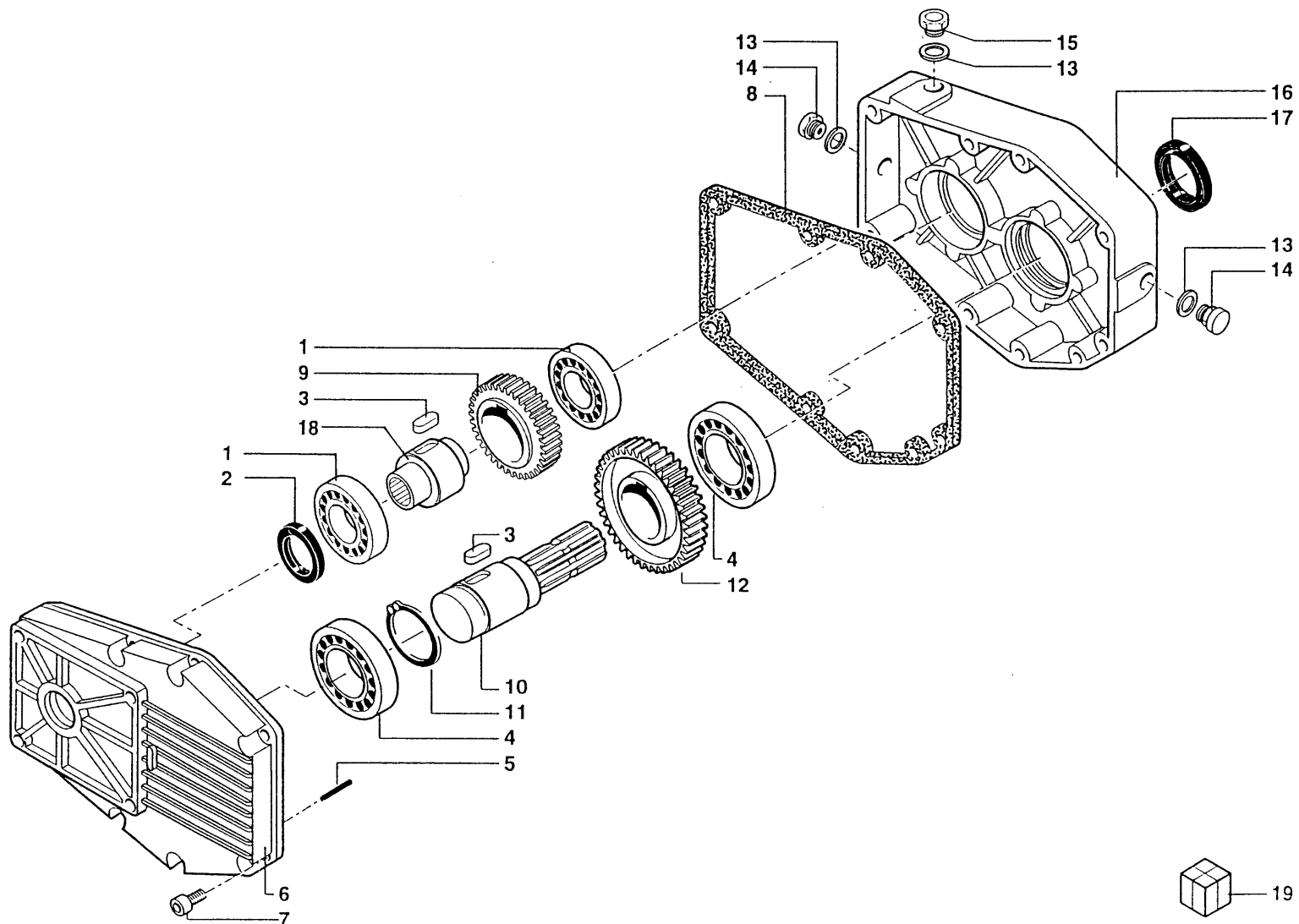

RIF	CODE	Qty				Denominazione-Denomination-Bezeichnung-Denomination-Denominacion
						I GB D F E
1	0105052	2				Cuscinetto · Bearing · Lager · Roulement · Cojinete
2	0201046	1				Guarnizione · Gasket · Dichtung · Joint · Empaquetadura
3	43201100	1				Linguetta · Tongue · Keil · Clavette · Lengueta
4	0105033	2				Cuscinetto · Bearing · Lager · Roulement · Cojinete
5	43000300	2				Spina · Pin · Stift · Goupille · Pasador hendido
6	39025500	1				Carter · Casing · Keilriemenschutz · Enveloppe · Carter
7	40011500	8				Vite · Bolt · Schraube · Vis · Tornillo
8	39205000	1				Guarnizione · Gasket · Dichtung · Joint · Empaquetadura
9	35000200	1				Corona · Gear · Kegelrad · Couronne · Corona
10	34201900	1				Albero · Shaft · Welle · Arbre · Arbol
11	0324047	1				Seeger · Seeger · Seeger · Seeger · Seeger
12	35000300	1				Corona · Gear · Kegelrad · Couronne · Corona
13	39207100	3				Rondella · Washer · Scheibe · Rondelle · Arandela
14	49100500	2				Tappo spia · Indicator plug · Kontrolldeckel · Bouchon indicateur · Tapon indicator
15	49101700	1				Sfiato · Breather · Entluffer · Event · Respiradero
16	39025600	1				Carter · Casing · Keilriemenschutz · Enveloppe · Carter
17	0201047	1				Guarnizione · Gasket · Dichtung · Joint · Empaquetadura
18	90210044	1				Pignone · Pinion · Ritzel · Pignon · Pinon
19	1401017	1				Moltiplicatore · Gear box · Getriebe · Multiplicateur · Multiplicador

Moltiplicatore · Gear box · Getriebe · Multiplicateur · Multiplicador

FERRI

G004

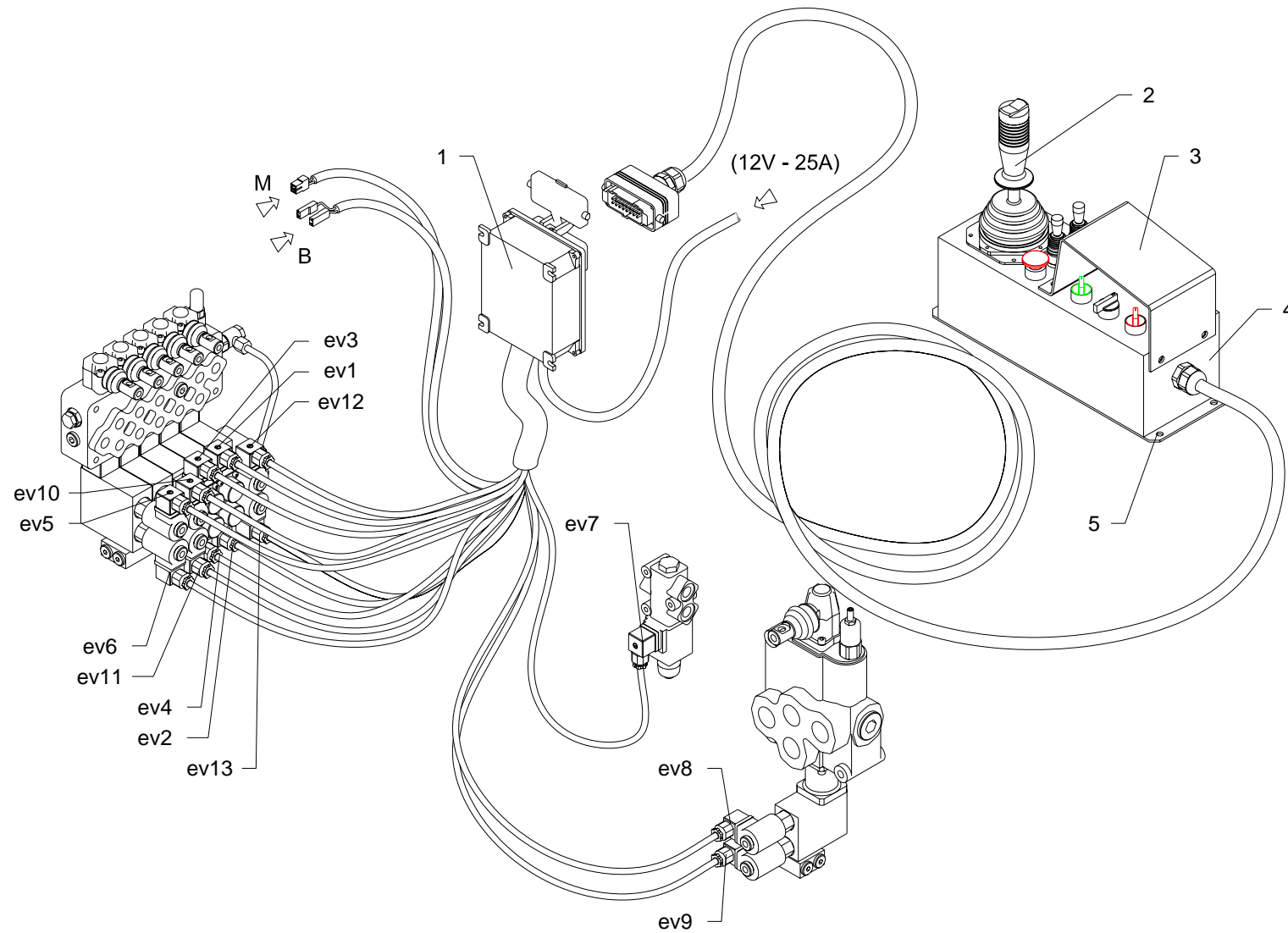

RIF	CODE	Qnt				Denominazione-Denomination-Bezeichnung-Denomination-Denominacion
		TXV50 [06]	TXV60 [06]	TXV50T [06]	TXV60T [06]	
						I GB D F E
1	3101007			1	1	Impianto elettrico · Electric system · Elektrische anlage · Installation electriques · Instalacion electricos
2	1305095			1	1	Manipolatore · Control lever · Steverhebel · Manipulateur · Manipulador
3	TKF55120200			1	1	Supporto · Bracket · Halterung · Support · Soporte
4	TKF55030100			1	1	Scatola · Housing · Gehaeuse · Boite · Caja
5	TKF55170700			1	1	Fondo · Bottom · Boden · Culot · Parte inferior

Impianto elettrico · Electric system · Elektrische anlage · Installation electriques · Instalacion electricos

FERRI

H003

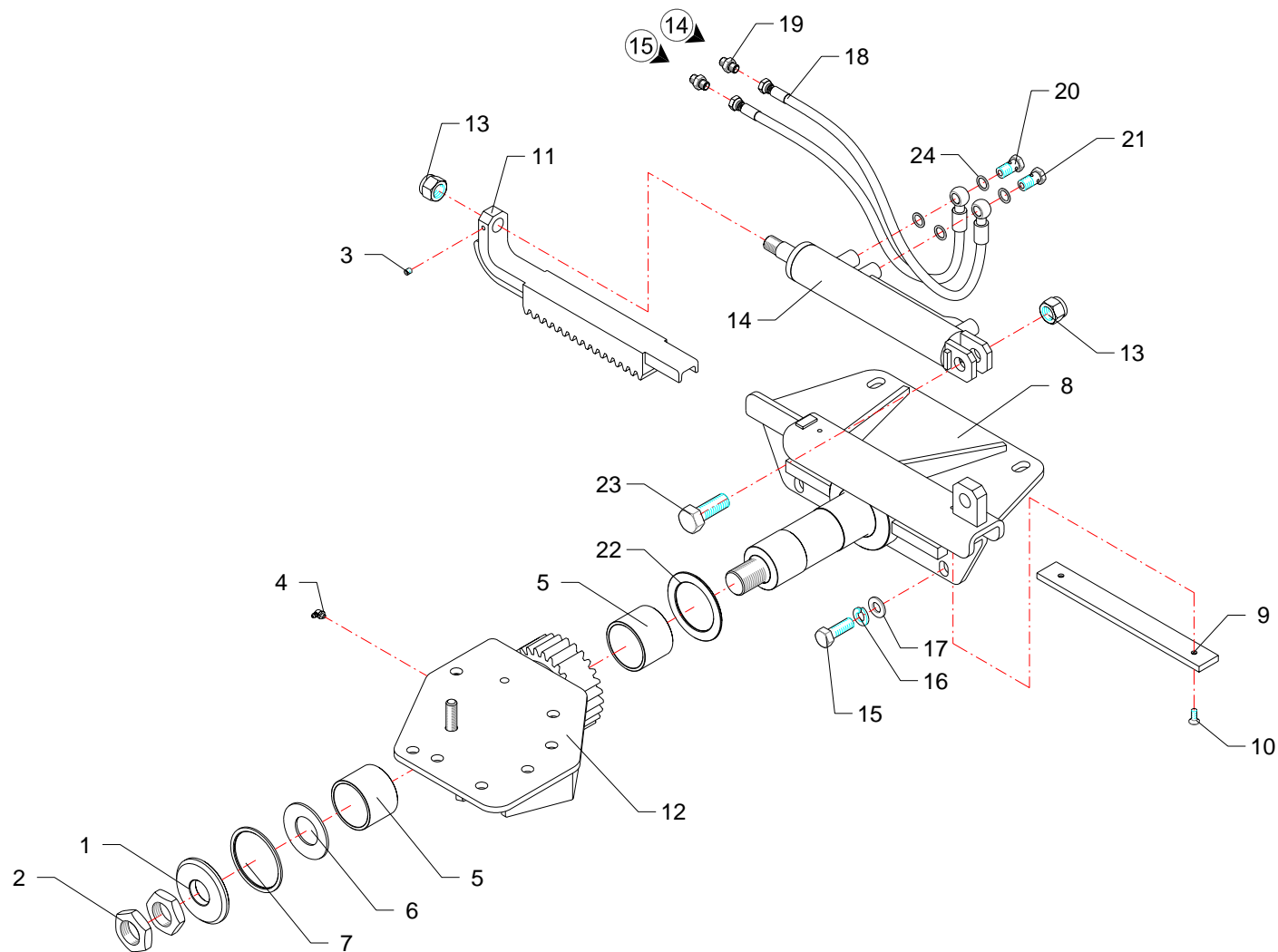

RIF	CODE	Qnt				Denominazione-Denomination-Bezeichnung-Denomination-Denominacion
		TXV50 [06]	TXV60 [06]	TXV50T [06]	TXV60T [06]	
1	TXV5150100	1	1	1	1	Rondella · Washer · Scheibe · Rondelle · Arandela
2	0309016Z	2	2	2	2	Dado · Nut · Mutter · Ecrou · Tuerca
3	0320002	1	1	1	1	Vite · Bolt · Schraube · Vis · Tornillo
4	0339001	1	1	1	1	Ingrassatore · Grease nipple · Schmiernippel · Graisseur · Engrasador
5	TXV5130100	2	2	2	2	Boccola · Bushing · Buchse · Bague · Casquillo
6	0376007	1	1	1	1	Molla · Spring · Feder · Ressort · Muelle
7	TS6130300	1	1	1	1	Rondella · Washer · Scheibe · Rondelle · Arandela
8	TXV5070300	1	1	1	1	Supporto · Bracket · Halterung · Support · Soporte
9	TXV5160100	1	1	1	1	Pattino · Track shoe · Gleitstueck · Patin · Teja
10	0311001	2	2	2	2	Vite · Bolt · Schraube · Vis · Tornillo
11	TXV5070400	1	1	1	1	Supporto · Bracket · Halterung · Support · Soporte
12	TXV5070200	1	1	1	1	Supporto · Bracket · Halterung · Support · Soporte
13	0310006	2	2	2	2	Dado · Nut · Mutter · Ecrou · Tuerca
14	27117000	1	1	1	1	Martinetto · Jack · Zylinder · Vérin · Gato
15	0344005Z	3	3	3	3	Vite · Bolt · Schraube · Vis · Tornillo
16	0322006Z	3	3	3	3	Rondella · Washer · Scheibe · Rondelle · Arandela
17	0321006Z	3	3	3	3	Rondella · Washer · Scheibe · Rondelle · Arandela
18	0501035	2	2	2	2	Tube · Pipe · Schlauch · Tuyau · Tubo
19	0402002	2	2	2	2	Nipplo · Nipple · Nippel · Niplo · Niple
20	0412008	1	1	1	1	Vite cava · Hollow Screw · Hohlschraube · Vis creuse · Tornillo hueco
21	0412003	1	1	1	1	Vite cava · Hollow Screw · Hohlschraube · Vis creuse · Tornillo hueco
22	TS6130200	1	1	1	1	Rondella · Washer · Scheibe · Rondelle · Arandela
23	TXV5190100	1	1	1	1	Vite · Bolt · Schraube · Vis · Tornillo
24	0408003	4	4	4	4	Rondella · Washer · Scheibe · Rondelle · Arandela

I GB D F E

Supporto · Bracket · Halterung · Support · Soporte

FERRI

J001

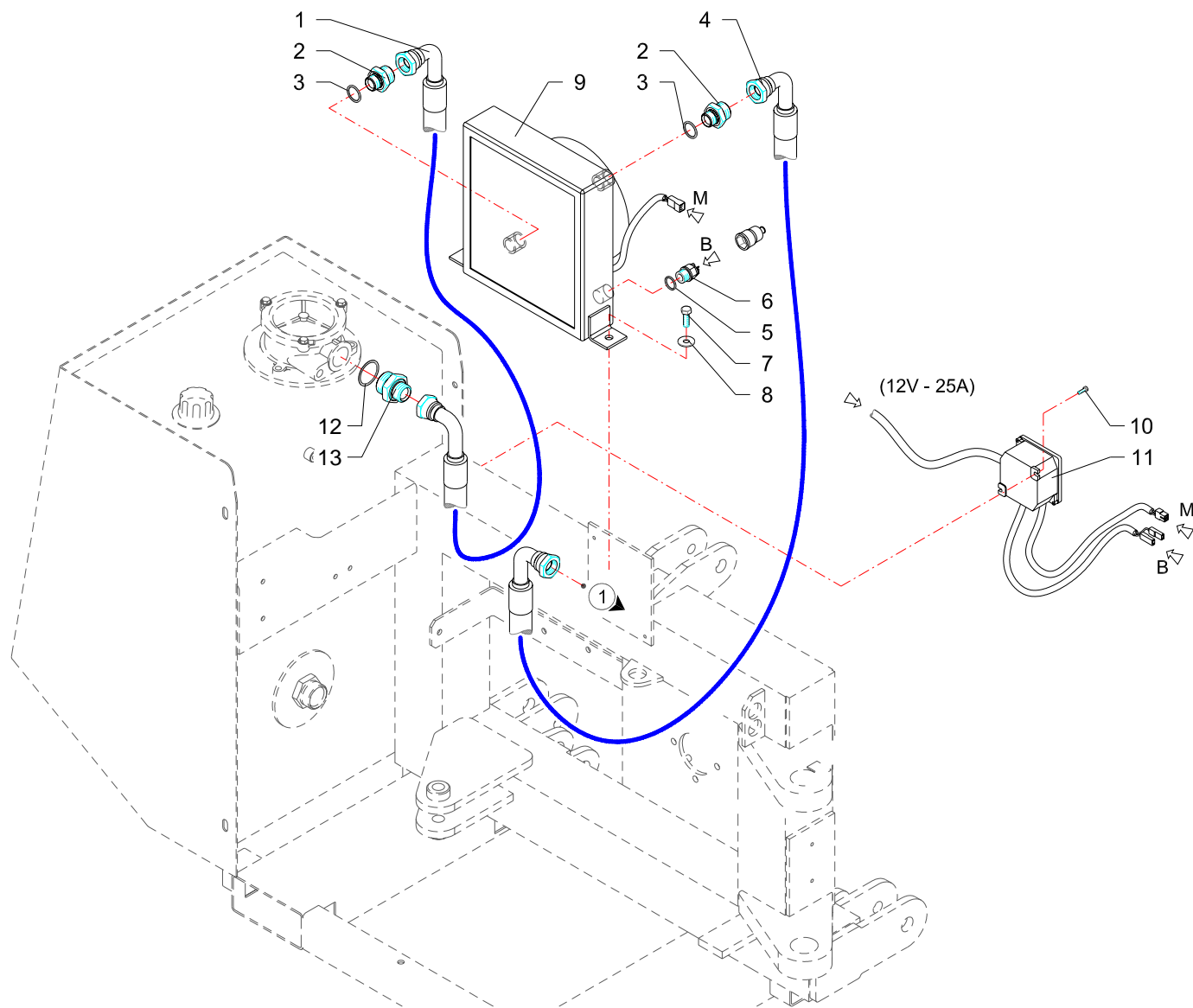

RIF	CODE	Qnt				Denominazione-Denomination-Bezeichnung-Denomination-Denominacion
		TXV50 [06]	TXV60 [06]	TXV50T [06]	TXV60T [06]	
1	0505094	1	1	1	1	Tubo · Pipe · Schlauch · Tuyau · Tubo
2	0401009	2	2	2	2	Riduzione · Nipple · Nippel · Adapteur · Reduccion
3	0408006	2	2	2	2	Rondella · Washer · Scheibe · Rondelle · Arandela
4	0505091	1	1	1	1	Tubo · Pipe · Schlauch · Tuyau · Tubo
5	0408012	1	1	1	1	Rondella · Washer · Scheibe · Rondelle · Arandela
6	2301191	1	1	1	1	Valvola · Valve · Ventil · Soupape · Vãlvula
7	0342005	2	2	2	2	Vite · Bolt · Schraube · Vis · Tornillo
8	0349002	2	2	2	2	Rondella · Washer · Scheibe · Rondelle · Arandela
9	2301059	1	1	1	1	Scambiatore di calore · Heat exchanger · Warmeaustauscher · Echangeur de chaleur · Intercambiador de calor
10	0315004	2	2	2	2	Vite · Bolt · Schraube · Vis · Tornillo
11	2301208	1	1	1	1	Scatola · Housing · Gehaeuse · Boite · Caja

I GB D F E

Scambiatore di calore · Heat exchanger · Warmeaustauscher · Echangeur de chaleur · Intercambiador de calor

FERRI

M007

FERRI

Questa pagina è bianca per esigenza d'impostazione di catalogo

This page has been left blank for reasons of clarity

Diese weisse seite ist fur unsere katalogeintragungen bestimmt

On a laisse cette page en blanc pour de raisons de clarte

Se ha dejado en blanco esta pagina por razones de claridad

ELENCO ALFA-NUMERICO COMPONENTI TAVOLE CATALOGO

ALPHANUMERICAL PARTS LIST-EXPLODED-VIEW

ALPHANUMERISCHES TEILVERZEICHNIS-KATALOGTABELLEN

LISTA ALPHANUMERIQUE PIECES-TABLES CATALOGUE VUES ECLATEES

LISTA ALFANUMERICA PIEZAS-TABLAS CATALOGO PLANOS DESPEZADOS

CODE	Tavola	RIF	Qnt			
0105033	G003	4	2			
0105033	G004	4	2			
0105052	G003	1	2			
0105052	G004	1	2			
0201046	G003	2	1			
0201046	G004	2	1			
0201047	G003	17	1			
0201047	G004	17	1			
021521	C021	6	1	1	1	1
0304008Z	A004	25	4	4	4	4
0309015	C018	49	1	1	1	1
0309016Z	J001	2	2	2	2	2
0310002	C021	7	1	1	1	1
0310006	A004	11	1	1	1	1
0310006	A004	19	2	2	2	2
0310006	B004	34	3	3	3	3
0310006	J001	13	2	2	2	2
0310009	D011	10	1			
0310009	D012	10	1			
0310009	D014	10	1			
0310018	B004	16	2	2	2	2
0311001	J001	10	2	2	2	2
0315004	M007	10	2	2	2	2
0316006Z	C018	33	3	3	3	3
0316006Z	C021	24	4	6	4	6
0316014Z	C020	19			3	3
0317013Z	C019	5	3	3	3	3
0317013Z	C020	6			3	3
0317015Z	B004	1	4	5	4	5
0318005Z	C018	2	3	3	3	3
0318007Z	C018	31	3	3	3	3
0318009Z	C018	51	4	4	4	4
0318017Z	C019	19	3	3	3	3
0318017Z	C020	26			3	3
0319007Z	C018	27	3	3	3	3
0320002	J001	3	1	1	1	1
0320021	D014	2	1			
0321002Z	A004	21	2	2	2	2

CODE	Tavola	RIF	Qnt			
0321002Z	B004	15	2	2	2	2
0321006Z	J001	17	3	3	3	3
0322001Z	C018	32	3	3	3	3
0322001Z	C020	18			3	3
0322002Z	B004	2	4	5	4	5
0322002Z	C018	39	4	4	4	4
0322002Z	C019	4	3	3	3	3
0322002Z	C020	5			3	3
0322003Z	C018	3	6	6	6	6
0322003Z	C019	20	3	3	3	3
0322003Z	C020	25			3	3
0322004Z	C018	30	3	3	3	3
0322006Z	A004	26	4	4	4	4
0322006Z	B004	41	4	4	4	4
0322006Z	J001	16	3	3	3	3
0324047	G003	11	1			
0324047	G004	11	1			
0326014	B004	24	1	1	1	1
0329014	B004	7	4	4	4	4
0337001	D011	2	2			
0337001	D012	2	2			
0337001	D013	2	1			
0337001	D014	3	1			
0337004	B004	37	1	1	1	1
0339001	J001	4	1	1	1	1
0339004	A004	16	3	3	3	3
0339004	B004	18	3	3	3	3
0340020	A004	10	5	5	5	5
0342005	M007	7	2	2	2	2
0342005Z	A004	3	3	3	3	3
0343003Z	C018	40	4	4	4	4
0344004Z	B004	40	4	4	4	4
0344005Z	J001	15	3	3	3	3
0347005Z	C018	34	4	4	4	4
0347007Z	A004	22	2	2	2	2
0347007Z	B004	14	2	2	2	2
0349001Z	C018	35	4	4	4	4
0349002	M007	8	2	2	2	2

CODE	Tavola	RIF	Qnt			
0349002Z	A004	2	3	3	3	3
0349003Z	C018	38	4	4	4	4
0349006Z	B004	5	8	10	8	10
0350002	C018	47	1	1	1	1
0352001	C018	48	1	1	1	1
0356001	B004	43	4	4	4	4
0359008	B004	39	1	1	1	1
0365003Z	B004	4	8	10	8	10
0376007	J001	6	1	1	1	1
0378015	A004	13	1	1	1	1
0401003	C019	8	5	5	5	5
0401003	C020	7			3	3
0401009	M007	2	2	2	2	2
0401016	C018	45	1	1	1	1
0401022	C021	18	2	2	2	2
0402002	C020	9			3	3
0402002	C021	32	1	1	1	1
0402002	J001	19	2	2	2	2
0402003	C018	24	1	1	1	1
0402003	C019	7	2	2	2	2
0402003	C020	4			2	2
0402003	C021	14	1	1	1	1
0402007	C018	20	1	1	1	1
0402007	C019	13	4	4	4	4
0402007	C020	22			4	4
0402009	C018	9	1	1	1	1
0405007	C018	6	1	1	1	1
0407002	C020	12			1	1
0408002	C020	10			4	4
0408002	C021	4	4	4	4	4
0408003	C018	25	1	1	1	1
0408003	C019	6	11	11	11	11
0408003	C020	1			17	17
0408003	C021	13	23	23	23	23
0408003	J001	24	4	4	4	4
0408006	M007	3	2	2	2	2
0408007	C018	19	1	1	1	1
0408007	C019	12	4	4	4	4

FERRI

TXV50 - 06	TXV60 - 06	TXV50T - 06	TXV60T - 06
------------	------------	-------------	-------------

15/11/2004

CODE	Tavola	RIF	Qnt			
0408007	C020	21			4	4
0408008	C018	18	2	2	2	2
0408009	C018	44	1	1	1	1
0408009	C021	17	2	2	2	2
0408010	C018	8	2	2	2	2
0408012	M007	5	1	1	1	1
0409006	C018	7	1	1	1	1
0410011	C020	17			1	1
0410011	C021	9	2	2	2	2
0410026	C020	16			3	3
0412002	C021	5	2	2	2	2
0412003	C020	2			1	1
0412003	C021	22	4	4	4	4
0412003	J001	21	1	1	1	1
0412008	C021	31	2	2	2	2
0412008	J001	20	1	1	1	1
0413016	C018	1	1	1	1	1
0413018	C018	4	1	1	1	1
0414015	C021	28	4	5	4	5
0415003	C021	38	1	1	1	1
0416001	C021	3	1	1	1	1
0416002	C021	34	1	1	1	1
0417033	C020	28			1	1
0417034	C021	20	2	2	2	2
0418003	C018	15	1	1	1	1
0418006	C018	12	1	1	1	1
0418033	A004	5	1	1	1	1
0418035	C018	11	1	1	1	1
0418037	C018	13	1	1	1	1
0418038	C018	14	2	2	2	2
0421003	C021	39	1	1	1	1
0426002	C020	13			1	1
0430002	C021	8	2	2	2	2
0501007	C020	8			2	2
0501008	C021	11	1	1	1	1
0501013	C021	10	1	1	1	1
0501035	J001	18	2	2	2	2
0501040	C021	25	2		2	

CODE	Tavola	RIF	Qnt			
0501083	C021	21	1	1	1	1
0501083	C021	36	1	1	1	1
0501149	C021	25		2		2
0501160	C021	30		2		2
0501183	C021	1	1		1	
0501206	C021	1		1		1
0501249	C021	16	1	1	1	1
0501250	C021	19	1	1	1	1
0501259	C021	2	1	1	1	1
0501260	C021	33	2		2	
0501261	C021	30	2		2	
0501262	C021	33		2		2
0501291	C020	3			1	1
0501292	C020	15			1	1
0501293	C020	23			1	1
0501294	C020	20			1	1
0502022	C018	23	1	1	1	1
0502071	C018	46	1	1	1	1
0505002	C021	26	2	2	2	2
0505031	C021	37	2	2	2	2
0505091	M007	4	1	1	1	1
0505093	C018	21	1	1	1	1
0505094	M007	1	1	1	1	1
0512002	C018	10	1	1	1	1
1001017	B004	11	4	4	4	4
1001017	B004	26	2	2	2	2
1001022	A004	14	2	2	2	2
10018	A004	8	4	4	4	4
1003001	B004	36	2	2	2	2
1004001	B004	27	4	4	4	4
1201016	C018	52	1	1	1	1
1302003	C018	50	1	1	1	1
1304002	C018	26	1	1	1	1
1304007	C018	29	1	1	1	1
1304017	C018	16	1	1	1	1
1305001	C019	18	1	1		
1305005	C019	15	1	1	1	1
1305012	C019	16	6	6	6	6

CODE	Tavola	RIF	Qnt			
1305093	C020	24			1	1
1305094	C020	27			1	1
1305095	H003	2			1	1
1305121	C019	18			1	1
1305122	C019	3	1	1	1	1
1305134	C019	9	1	1	1	1
1305137	C019	17	1	1	1	1
1306015	C019	23	1	1		
1306036	C019	23			1	1
1401015	C018	37	1	1		
1401015	G003	18	1			
1401017	C018	37			1	1
1401017	G004	19	1			
1501074	C018	42	1	1	1	1
1501096	C018	43	1	1	1	1
1501097	C018	41	1	1	1	1
16931	C021	35	1	1	1	1
1701011	C018	36	1	1	1	1
21550	C019	14	1	1	1	1
2301007	A004	20	1	1	1	1
2301007	B004	13	1	1	1	1
2301059	M007	9	1	1	1	1
2301191	M007	6	1	1	1	1
2301208	M007	11	1	1	1	1
2601018	D012	12	1			
2601019	D013	12	1			
2601026	D014	13	1			
2601028	D011	12	1			
2603007	D010	12	1			
2705003	D013	4	1			
2706003	D014	11	1			
27102000	B004	9	1	1	1	1
27102000	D011	13	1			
27102010	D011	1	1			
27102010	D011	9	1			
27102030	D011	11	1			
27102030	D012	11	1			
27102040	D011	4	1			

FERRI

TXV50 - 06	TXV60 - 06	TXV50T - 06	TXV60T - 06	15/11/2004
------------	------------	-------------	-------------	------------

CODE	Tavola	RIF	Qnt			
27102040	D012	4	1			
27103000	B004	20	1	1	1	1
27103000	D012	13	1			
27103010	D012	9	1			
27103020	D012	1	1			
27117000	D010	13	1			
27117000	J001	14	1	1	1	1
27117010	D010	7	1			
27117020	D010	1	1			
2712003	D013	11	1			
2734000	B004	32	1	1	1	1
2734000	D013	13	1			
2734002	D013	1	1			
2734003	D013	9	1			
2789040	D010	5	1			
27890900	D010	9	1			
2789100	D010	8	1			
2789100	D013	10	1			
2792000	A004	12	1	1	1	1
2792000	C021	12	1	1	1	1
2792000	D014	15	1			
2792001	D014	1	1			
2792002	D014	16	1			
2792003	D014	9	1			
2792004	D014	5	1			
2792005	D014	14	1			
3101007	H003	1		1	1	
3401001	B004	42	2	2	2	2
34201900	G003	10	1			
34201900	G004	10	1			
35000200	G004	9	1			
35000300	G004	12	1			
35000800	G003	12	1			
39025500	G003	6	1			
39025500	G004	6	1			
39025600	G003	16	1			
39025600	G004	16	1			
39205000	G003	8	1			

CODE	Tavola	RIF	Qnt			
39205000	G004	8	1			
39207100	G003	13	3			
39207100	G004	13	3			
40011500	G003	7	8			
40011500	G004	7	8			
43000300	G003	5	2			
43000300	G004	5	2			
43201100	G003	3	1			
43201100	G004	3	1			
49100500	G003	14	2			
49100500	G004	14	2			
49101700	G003	15	1			
49101700	G004	15	1			
5TEL105000	C019	1	5	5	5	5
5TEL120005	C019	21	1	1	1	1
5U08810500	C019	2	5	5	5	5
5U11120000	C019	22	1	1	1	1
90210003	G003	9	1			
90210044	G004	18	1			
B149118	D010	4	1			
B169137	D013	3	1			
B177137	D011	3	1			
B196157	D014	8	1			
B216177	D012	3	1			
DBM196133	D010	10	1			
DBM196133	D013	6	1			
DBM295216	D011	6	1			
DBM295216	D012	6	1			
DBM295216	D014	12	1			
F16110400	A004	7	1	1	1	1
F16110400	A004	23	2	2	2	2
F27070400	A004	6	1	1	1	1
F46111600	A004	24	1	1	1	1
OR021	D013	7	1			
OR021	D014	6	1			
OR119	C018	22	1	1	1	1
OR120	D010	2	1			
OR120	D011	7	1			

CODE	Tavola	RIF	Qnt			
OR120	D012	7	1			
OR132	D010	11	1			
OR132	D013	14	1			
OR135	D010	3	1			
OR135	D013	8	1			
OR210	C018	5	1	1	1	1
OR3125	C018	28	1	1	1	1
OR4150	C018	17	1	1	1	1
OR842	D011	14	1			
OR842	D012	14	1			
OR842	D014	7	1			
OR845	D011	8	1			
OR845	D012	8	1			
TD46150100	A004	18	2	2	2	2
TD46150100	B004	38	1	1	1	1
TK5040200	A004	9	4	4	4	4
TK5190200	C019	11	1	1	1	1
TK5190200	C020	14			1	1
TK5190200	C021	15	1	1	1	1
TK5190300	C019	10	3	3	3	3
TK5190300	C020	11			3	3
TK8150100	B004	17	2	2	2	2
TKF55030100	H003	4			1	1
TKF55120200	H003	3			1	1
TKF55170700	H003	5			1	1
TP18110400	B004	8	2	2	2	2
TP48110100	B004	12	2	2	2	2
TP48110300	B004	29	2	2	2	2
TP48110600	B004	25	1	1	1	1
TP48290200	C021	23	9	11	9	11
TS6110500	B004	44	1	1	1	1
TS6110700	A004	17	2	2	2	2
TS6130200	J001	22	1	1	1	1
TS6130300	J001	7	1	1	1	1
TS6150500	A004	28	1	1	1	1
TSN50110100	B004	30	1	1	1	1
TSN50290100	B004	3	4	5	4	5
TX5070200	A004	27	1	1	1	1



CODE	Tavola	RIF	Qnt			
TX5110200	A004	15	2	2	2	2
TX5110200	B004	10	1	1	1	1
TX5110200	B004	23	1	1	1	1
TXV5010100	A004	1	1	1	1	1
TXV5070100	B004	31	1	1	1	1
TXV5070200	J001	12	1	1	1	1
TXV5070300	J001	8	1	1	1	1
TXV5070400	J001	11	1	1	1	1
TXV5130100	J001	5	2	2	2	2
TXV5150100	J001	1	1	1	1	1
TXV5160100	J001	9	1	1	1	1
TXV5170100	B004	6	1		1	
TXV5170200	B004	21	1		1	
TXV5170400	A004	4	1	1	1	1
TXV5190100	J001	23	1	1	1	1
TXV5200100	B004	35	1	1	1	1
TXV5200200	B004	28	1	1	1	1
TXV5200300	B004	33	1	1	1	1
TXV5210100	B004	19	1		1	
TXV5210200	B004	22	1		1	
TXV5220100	C021	27	2		2	
TXV5220200	C021	29	2		2	
TXV6170100	B004	6		1		1
TXV6170200	B004	21		1		1
TXV6210100	B004	19		1		1
TXV6210200	B004	22		1		1
TXV6220100	C021	27		2		2
TXV6220200	C021	29		2		2
WRM118149	D010	6	1			
WRM137169	D011	5	1			
WRM137169	D013	5	1			
WRM157188	D014	4	1			
WRM177208	D012	5	1			

CODE	Tavola	RIF	Qnt
------	--------	-----	-----

CODE	Tavola	RIF	Qnt
------	--------	-----	-----

FERRI

TXV50 - 06	TXV60 - 06	TXV50T - 06	TXV60T - 06	15/11/2004
------------	------------	-------------	-------------	------------

FERRI

Questa pagina è bianca per esigenza d'impostazione di catalogo

This page has been left blank for reasons of clarity

Diese weisse seite ist fur unsere katalogeintragungen bestimmt

On a laisse cette page en blanc pour de raisons de clarte

Se ha dejado en blanco esta pagina por razones de claridad